

# 用户指南

**lenovo**

M2041  
F2072

## 基本

本指南提供 Windows 上的安装、基本操作和故障排除相关信息。

## 高级

本指南介绍不同操作系统环境中的安装、高级配置、操作和故障排除相关信息。  
根据机型或国家/地区的不同，可能不提供某些功能。



# 1. 简介

本章提供在使用本机之前需要了解的信息。

- 主要优点
- 不同型号的功能
- 实用须知
- 关于本用户指南
- 安全信息
- 机器概览
- 控制面板概览
- 开机
- 本地安装驱动程序
- 重新安装驱动程序

3

5

9

10

11

16

20

24

25

27



# 主要优点

## 环保



- 为节省墨粉和纸张，本机支持环保功能（请参见第 51 页上的“环保打印”）。
- 为节省纸张，可以在一张纸上打印多页（请参见第 146 页上的“使用高级打印功能”）。
- 为节省纸张，您可以在纸张的两面进行打印（双面打印，手动）（请参见第 146 页上的“使用高级打印功能”）。
- 为了省电，在不使用时，本机可以大幅降低耗电量，自动节能。
- 我们建议使用再生纸以节省能源。

## 快速高分辨率打印



- 您能够以最高为 1,200 x 1,200 dpi 的有效输出分辨率进行打印。
- 快速、按需打印。
  - 对于单面打印，20 ppm (A4) 或 21 ppm (Letter)。

## 便捷性



- **LENOVO Easy Printer Manager** 和打印状态程序监视并通知您机器状态，允许您自定义设备设置（请参见第 180 页上的“使用联想打印机状态”）。
- **LENOVO Easy Document Creator** 应用程序可以帮助用户扫描、编译并将文档保存为包括 .epub 在内的多种格式。可以通过传真共享这些文档（请参见第 176 页上的“使用 LENOVO Easy Document Creator”）
- 如果您可以访问 Internet，则可以从联想网站 [www.lenovo.com.cn](http://www.lenovo.com.cn) 上获得帮助、支持应用程序、机器驱动程序、手册和订购信息。

## 各种功能和应用程序支持



- 支持各种纸张大小（请参见第 101 页上的“打印介质规格”）。
- 打印水印：您可以用文字（如“机密”）来自定义文档（请参见第 146 页上的“使用高级打印功能”）。

# 主要优点

- 打印海报：文档每页的文本和图片都可以放大，并且可以跨多张纸打印，然后可将其拼成一张海报（请参见第 146 页上的“使用高级打印功能”）。
- 可以在各种操作系统中打印（请参见第 104 页上的“系统要求”）。
- 本机配有一个 USB 接口。

# 不同型号的功能

视型号或国家/地区而定，部分功能和可选商品可能不可用。

## 操作系统

操作系统	M2041	F2072
Windows	●	●
Mac	●	●
Linux	●	●
Unix		

(●: 包含, 空白: 不提供)

## 软件

软件	M2041	F2072
SPL 打印机驱动程序	●	●
PCL 打印机驱动程序		
PS 打印机驱动程序		
XPS 打印机驱动程序 <sup>a</sup>	●	●
直接打印实用程序		

# 不同型号的功能

软件		M2041	F2072
LENOVO Easy Printer Manager	扫描至 PC 设置	●	●
	传真至 PC 设置		●
	设备设置	●	●
LENOVO Easy Document Creator		●	●
联想打印机状态		●	●
Easy Eco Driver		●	●
传真	LENOVO Network PC Fax		●

a. XPS 打印机驱动程序只能安装在 Windows Vista 操作系统或更高版本上。

(●: 包含, 空白: 不提供)

# 不同型号的功能

## 多种功能

功能		M2041	F2072
高速 <b>USB 2.0</b>		●	●
环保打印(控制面板)		●	●
双面打印(手动) <sup>a</sup>		●	●
自动进稿器(ADF)			●
传真	多方发送		●
	延迟发送		●
	优先发送		●
	安全接收		●
	发送/接收转发-传真		●
扫描	扫描至 <b>PC</b>	●	●

# 不同型号的功能

功能		M2041	F2072
复印	身份证件复印	●	●
	缩小或放大的复印		●
	分页		●
	海报		●
	克隆		●
	2 页/4 页缩印		●
	调整背景	●	●

a. 仅限 Windows。

(●: 包含, 空白: 不提供)



# 实用须知



## 机器不能打印

- 打开打印队列列表，从中除去文档（请参见第 48 页上的“取消打印作业”）。
- 卸载驱动程序并重新安装它（请参见第 25 页上的“本地安装驱动程序”）。
- 在 Windows 中将您的机器选作默认打印机（请参见第 145 页上的“将设备设置为默认机器”）。



## 哪里可以买到附件或耗材？

- 请咨询联想经销商或零售商。
- 访问 [www.lenovo.com.cn](http://www.lenovo.com.cn)。选择您的国家/地区，以查看产品服务信息。



## 状态 LED 指示灯闪烁或常亮。

- 关闭产品电源，然后重新打开。
- 检查本手册中的 LED 指示含义并进行相应的故障排除（请参见第 92 页上的“了解状态 LED”）。



## 发生卡纸现象。

- 打开和关闭扫描装置（请参见第 17 页上的“正视图”）。
- 检查本手册中的清除卡纸说明并进行相应的故障排除（请参见第 87 页上的“清除卡纸”）。



## 打印输出模糊不清。

- 墨粉存量可能不足或不均匀。摇动墨粉盒（请参见第 67 页上的“摇匀墨粉”）。
- 尝试其他打印分辨率设置（请参见第 49 页上的“打开打印首选项”）。
- 更换墨粉盒（请参见第 69 页上的“更换墨粉盒”）。



## 哪里可以下载机器驱动程序？

- 您可以从联想网站 [www.lenovo.com.cn](http://www.lenovo.com.cn) 上获得帮助、支持应用程序、机器驱动程序、手册和订购信息。

# 关于本用户指南

本用户指南提供信息帮助您基本了解本机，并详细介绍了使用过程中的每一步操作。



- 请在使用机器之前阅读安全信息。
- 如果您在使用本机时遇到问题，请参阅“故障排除”一章。
- 本用户指南中所使用的术语在“术语表”一章中进行解释。
- 根据所购机器的选件或型号，本用户指南中的所有图示可能与您的机器不同。
- 根据机器的固件/驱动程序版本，本管理员指南中的屏幕截图可能与您的机器不同。
- 本用户指南中的步骤主要基于 Windows7。

## 约定

本指南中的某些术语可交替使用，如下所示

- 文档与原件同义。
- 纸张与介质或打印介质同义。
- 机器指打印机或 MFP。

## 常见图标



图标	文字	描述
	注意	为用户提供信息，以免机器出现机械损坏或故障。
	备注	提供有关机器功能与特性的附加信息或详细规格。

# 安全信息

附带提供这些警告和警示的目的是为了防止伤及您和他人，并防止对您的机器造成任何可能的损坏。在使用机器前，请务必阅读并理解所有这些说明。阅读完本部分后，请将其保存于安全之处，以便日后参考。

## 重要的安全符号

### 本章使用的所有图标和符号的解释

	警告	可能导致严重人身伤害或死亡的危险情况或危险操作。
	注意	可能导致轻微人身伤害或财产损失的危险情况或危险操作。
	请勿尝试。	

## 操作环境

### 警告



如果电源线已损坏或者电源插座未接地，请勿使用。  
这样可能会导致触电或者火灾。



请勿将任何物体放置于机器顶部（水、小块金属或重物、蜡烛、点燃的香烟等）。  
这样可能会导致触电或者火灾。

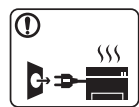

- 如果机器过热，则其会冒烟，发出异响或有异味生成，此时应立即关闭电源开关并拔下机器的电源插头。
- 如果出现需要用户拔出插头的情况，用户应当能操作电源插座。

这样可能会导致触电或者火灾。

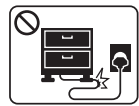







请勿弯曲电源线或将重物放置于电源线上。  
踩踏电源线或者使电源线受重物挤压可能导致触电或者火灾。

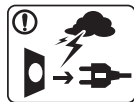

请勿拉拽电线以拔下插头；请勿用湿手接触插头。  
这样可能会导致触电或者火灾。

# 安全信息

## 注意

	雷暴期间或者长时间不使用时，请从电源插座中拔下插头。 这样可能会导致触电或者火灾。
	小心，出纸区很热。 可能导致烫伤。
	如果机器掉落，或者机壳损坏，请从所有接口连接上拔下线缆，然后向胜任的服务人员请求协助。 否则，可能导致触电或者火灾。
	如果在遵循这些说明的情况下机器仍不能正常运行，请拔下机器的所有接口连接线缆，然后向胜任的服务人员请求协助。 否则，可能导致触电或者火灾。
	如果插头不能轻松地插入电源插座，请勿尝试强行插入。 请联系电工以更换电源插座，否则，可能导致触电。
	请勿让宠物撕咬交流电源线、电话线或 PC 接口连接线。 这样可能导致触电或引发火灾，并/或伤害您的宠物。

## 操作方法

## 注意

	请勿在打印过程中强行将纸拉出。 可能会对打印机造成损坏。
	小心，请勿将手放在机器和托纸盘之间。 可能会导致您受伤。
	换纸或移除卡住的纸时，请小心操作。 新纸的边缘比较锋利，可能导致割伤。
	大量打印时，出纸区的底部可能变热。请勿让儿童触摸。 可能导致烫伤。
	移除卡住的纸时，请勿使用镊子或锋利的金属物体。 否则可能损坏机器。
	请勿让过多纸张堆积在出纸盘。 否则可能损坏机器。

# 安全信息



请勿堵塞或将物体推入通风口。  
这样可能导致部件温度升高，从而造成损坏或者火灾。



使用此处规定之外的控制、调整或执行步骤可能会造成危险的辐射情况。



本机器的电源获取设备是电源线。  
要关闭电源，请从电源插座上拔下电源线。

## 安装/移动



### 警告



请勿将机器放在有灰尘，潮湿或漏水的环境中。  
这样可能会导致触电或者火灾。



### 注意



移动机器前，请关闭电源并拔下所有线缆。以下信息只是基于单位重量的建议值。如果您的身体状况不适合抬起物体，请不要抬起机器。请寻求帮助，并且为了安全抬起机器，请始终确保使用相应数量的搬运人员。

然后抬起机器

- 重量小于 20 千克的机器需要 1 个人抬。
- 重量在 20 - 40 千克之间的机器需要 2 个人抬。
- 重量大于 40 千克的机器至少需要 4 个人抬。

机器可能掉落，从而导致人员受伤或机器损坏。

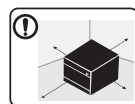

选择一个平坦的表面放置机器并确保通风空间充足。您还要兼顾打开盖子和纸盘所需的空間。

这个位置应当通风良好，并且远离直射光线、热量和湿气。



在不通风的空间长时间使用本机或打印大量页面时，空气可能受到污染，这不利于您的健康。将本机放在通风良好的空间或打开窗户，定期循环空气。







请勿将机器放置于不稳定的台面上。

机器可能掉落，从而导致人员受伤或机器损坏。



仅使用 No.26 AWG<sup>a</sup> 或者线规更大的电话线（如有必要）。  
否则，可能会对打印机造成损坏。

# 安全信息

	确保将电源线插到接地的电源插座。 否则，可能导致触电或者火灾。
	使用机器附带的电源线可实现安全运行。如果 110V 机器使用的电线超过 2 米，则线规应为 16 AWG 或更大。 否则，将损坏机器，并且可能导致触电或者火灾。
	请勿在机器上放置盖板或将它放在柜子等密闭场所中。 如果机器通风不畅，则可能导致火灾。
	请勿使壁式插座和加长电线超负荷。 这样可能减损性能，并导致触电或者火灾。
	机器应连接至标签上规定的功率级。 如果您不确定并希望检查正在使用的功率级，请联系电力公司。

a. AWG: American Wire Gauge (美国线规)

## 维护/检查

### 注意

	清洁机器内部前，请从壁式插座中拔下插头。请勿使用苯、涂料稀释剂或酒精来清洁机器；请勿直接向机器洒水。 这样可能会导致触电或者火灾。
	人员在机器内部更换耗材或清洁内部时，请勿操作机器。 您可能会受伤。
	保持耗材清洁，勿让儿童接触。 儿童可能会受伤。
	请勿自行拆卸，维修或重新组装机器的。 否则可能损坏机器。机器需要维修时，请联系持证技术人员。
	要清洁并操作机器，请严格遵循机器附带的用户指南。 否则可能损坏机器。
	请勿让电源电缆和插头接触面有灰尘或水。 否则，可能导致触电或者火灾。

# 安全信息



- 请勿取下用螺丝固定的任何盖板或防护装置。
- 定影器装置只能由经过认证的技术服务人员维修。未经认证的技术人员进行维修可能导致火灾或电击。
- 机器只能由联想技术服务人员维修。

## 耗材使用

### 注意



请勿拆卸墨粉盒。  
墨粉粉尘如被吸入或吞下，可能带来危险。



请勿点燃墨粉盒或定影器装置等任何耗材。  
这样可能导致爆炸或火灾。



存放墨粉盒等耗材时，请勿让儿童接触。  
墨粉粉尘如被吸入或吞下，可能带来危险。



使用墨粉等回收的耗材可能会对打印机造成损坏。  
如果因使用回收耗材而导致损坏，则将收取服务费。



对于包含墨粉粉尘的耗材（墨粉盒、废粉瓶、成像装置等），请按照以下说明操作。

- 处理耗材时，请按照处理说明操作。有关处理说明，请咨询分销商。
- 切勿冲洗耗材。
- 对于废粉瓶，切勿在清空后再使用它。

如果不遵循以上说明，可能会导致机器发生故障并污染环境。因用户大意引起的损坏不包括在保修范围内。



如果墨粉撒到衣服上，请勿使用热水清洗。  
热水会使墨粉渗入到衣服纤维中。请使用冷水洗涤。



更换墨粉盒或取出卡纸时，应小心操作，避免墨粉粉尘接触您的身体或衣服。  
如果吸入或吞下墨粉粉尘，可能带来危险。

# 机器概览

## 附件

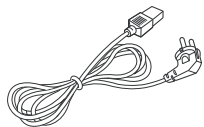

电源线

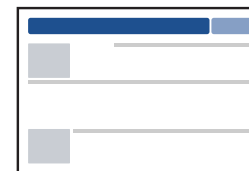

快速安装指南

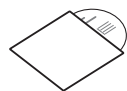

软件 CD<sup>a</sup>

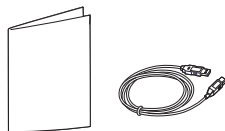

其他附件<sup>b</sup>

a. 软件 CD 包含打印驱动程序、用户指南和软件应用程序。

b. 机器随附的其他附件可能因购买所在国家/地区及具体机型不同而异。



# 机器概览

## 正视图



- 根据机器的型号，此图可能与您的机器不同。有不同类型的机器。
- 视型号或国家/地区而定，部分功能和可选商品可能不可用（请参见第 5 页上的“不同型号的功能”）。

## 类型 A

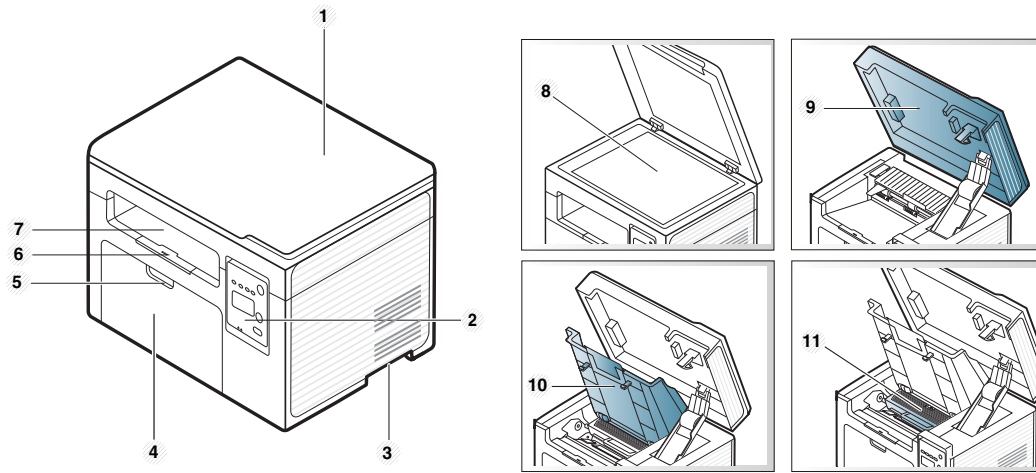

1	扫描仪盖	7	出纸盘
2	控制面板	8	扫描仪玻璃板
3	把手	9	扫描装置 <sup>a b</sup>

4	纸盘	10	内盖
5	纸盒手柄	11	墨粉盒
6	输出支架		

- a. 打开扫描装置前，请合上扫描仪盖。
- b. 小心不要夹到手指。

# 机器概览

## 类型 B

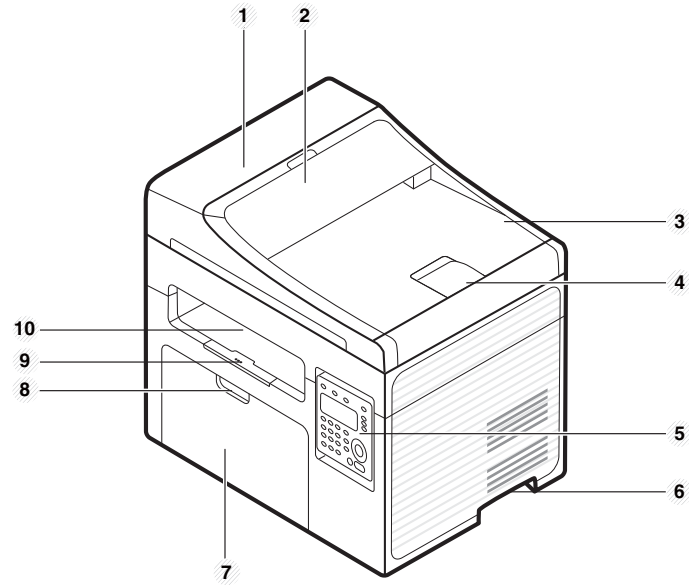

1	进稿器盖	11	扫描仪盖
2	进稿器导板盖	12	扫描仪玻璃板
3	进纸器出纸盘	13	进稿器上的纸张宽度导板
4	进稿器输出支架	14	进稿器输入支架
5	控制面板	15	进纸器输入纸盘
6	把手	16	扫描装置 <sup>a b</sup>
7	纸盘	17	内盖
8	纸盒手柄	18	墨粉盒
9	输出支架		
10	出纸盘		

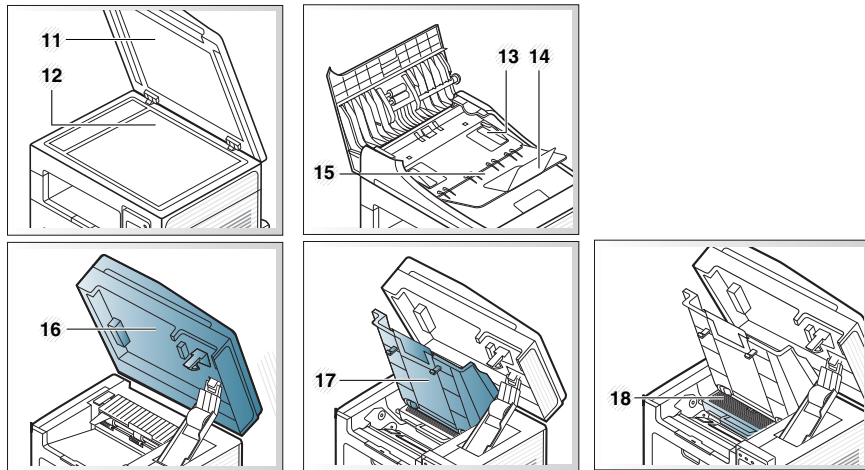

- a. 打开扫描装置前，请合上扫描仪盖。  
b. 小心不要夹到手指。

# 机器概览

## 后视图



- 根据机器的型号，此图可能与您的机器不同。有不同类型的机器。
- 视型号或国家/地区而定，部分功能和可选商品可能不可用（请参见第 5 页上的“不同型号的功能”）。

## 类型 A

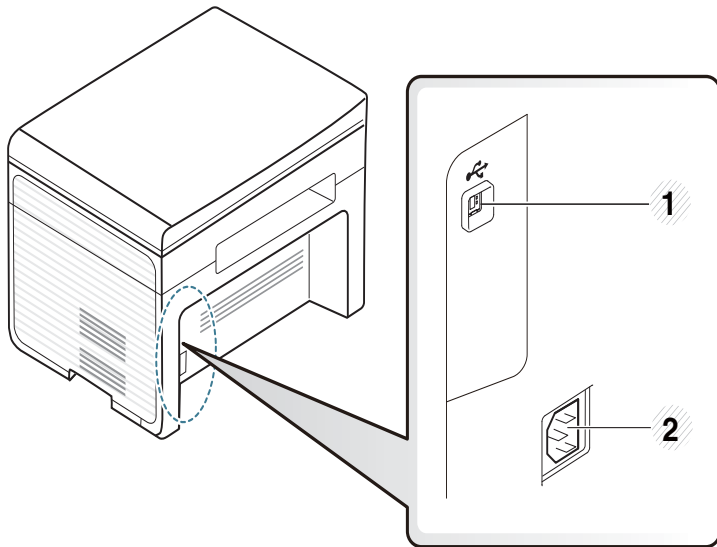

1 USB 端口

2 电源插口

## 类型 B

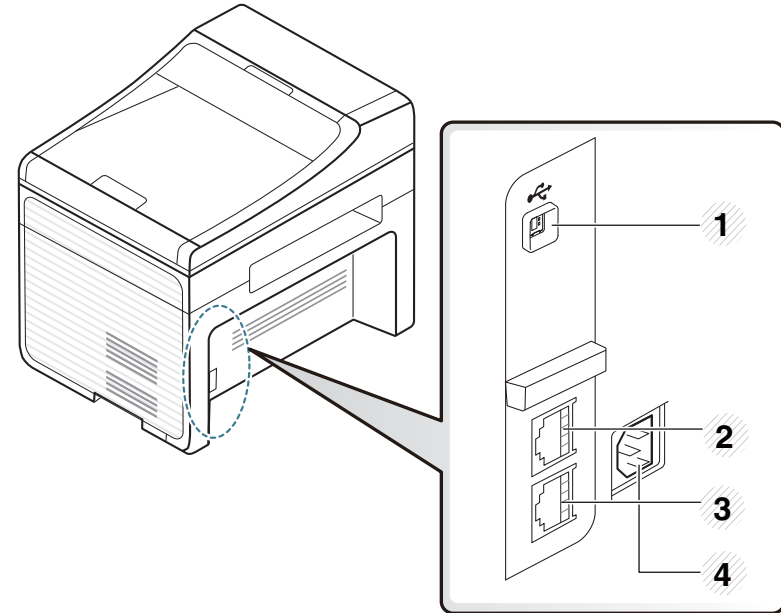

1 USB 端口

2 电话分机插槽 (EXT.)

3 电话线插槽 (LINE)

4 电源插口

# 控制面板概览



- 根据机器的型号，此控制面板可能与本机不同。控制面板有许多类型。
- 视型号或国家/地区而定，部分功能和可选商品可能不可用（请参见第 5 页上的“不同型号的功能”）。

## M2041

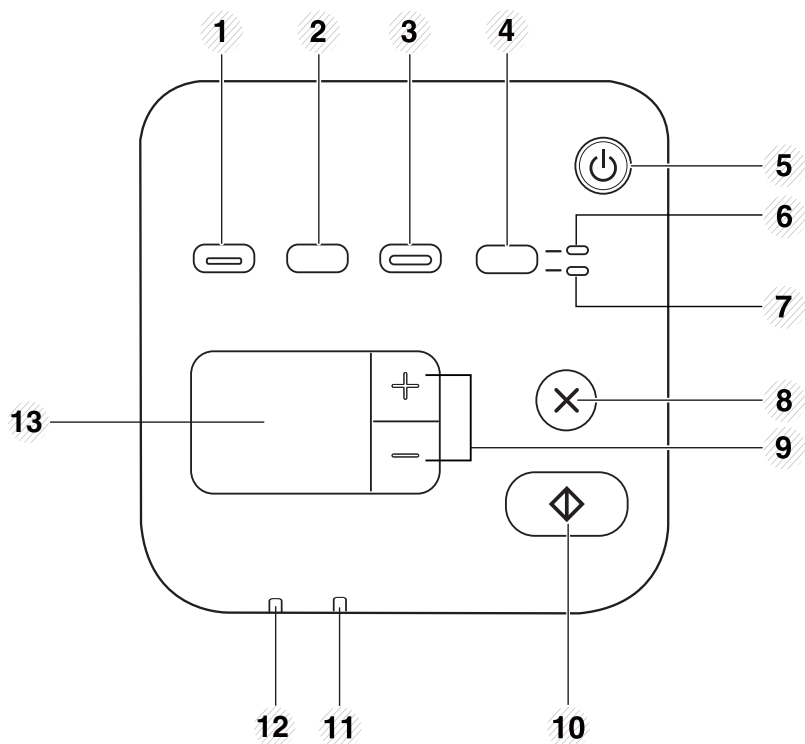



1	环保打印		进入环保模式以降低 PC 打印时的墨粉和纸张使用量（请参见第 51 页上的“环保打印”）。
2	票证复印		要复印账单或身份证时，您可以借助此功能使它的清晰度更高（请参见第 57 页上的“账单复印”）。
3	扫描		发送已扫描的数据（请参见第 58 页上的“基本扫描”）。
4	身份证双面复印		允许您将身份证件（如驾驶执照）的两面复印到纸张的单面（请参见第 55 页上的“身份证件复印”）。
5	电源		打开或关闭电源，或从节能模式中唤醒机器。如果需要关闭机器，请按住此按钮超过 3 秒钟。
6	正面 LED		LED 灯亮起时，将身份证的正面向下放在扫描仪的玻璃板上（请参见第 55 页上的“身份证件复印”）。
7	反面 LED		LED 灯亮起时，将身份证的背面向下放在扫描仪的玻璃板上（请参见第 55 页上的“身份证件复印”）。
8	停止/取消		<p>随时停止操作，此外还有更多功能。</p> <ul style="list-style-type: none"> <li>取消当前作业。</li> <li>打印配置报告：按住此按钮约 2 秒钟，直至状态指示灯慢速闪烁为止，然后松开。</li> <li>耗材信息报告：按住此按钮约 6 秒钟，然后松开。</li> </ul>

# 控制面板概览

9	<b>+/- 按钮</b>	<p>允许您增加/减少要复印的页数。可通过按 +/- 按钮确定要复印的份数（最多 99 份）。默认值为 1。</p> <ul style="list-style-type: none"> <li>• 如果按 +/- 按钮，份数会以 1 为单位增加/减少。</li> <li>• 如果按住 +/- 按钮，份数会以 10 为单位增加/减少。</li> </ul>
10	开始 	开始作业。
11	状态 LED	表明机器的状态（请参见第 92 页上的“了解状态 LED”）。
12	墨粉 LED	显示墨粉状态（请参见第 92 页上的“了解状态 LED”）。
13	显示屏	显示要复印的页数。

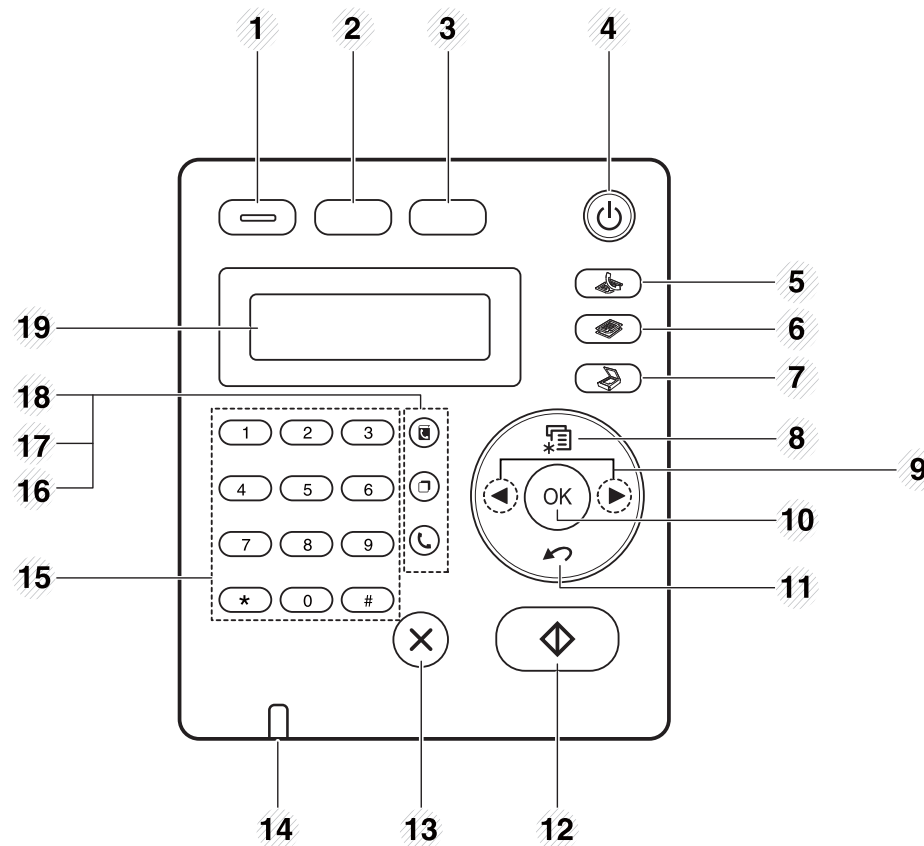

## F2072



1	环保打印	进入环保模式以降低 PC 打印和复印时的墨粉和纸张使用量（请参见第 51 页上的“环保打印”）。
2	票证复印 	要复印账单或身份证时，您可以借助此功能使它的清晰度更高（请参见第 57 页上的“账单复印”）。

# 控制面板概览

3	身份证双面复印		允许您将身份证件（如驾驶执照）的两面复印到纸张的单面（请参见第 55 页上的“身份证件复印”）。
4	电源		打开或关闭电源，或从节能模式中唤醒机器。如果需要关闭机器，请按住此按钮超过 3 秒钟。
5	传真		切换到“传真”模式。
6	复印		切换到“复印”模式。
7	扫描		切换到“扫描”模式。
8	菜单		打开“菜单”模式，并在可用菜单间滚动（请参见第 29 页上的“菜单概述”）。
9	左/右箭头		在选定菜单的可用选项间滚动，以及增大或减小值。
10	OK		确认屏幕上的选择。
11	反面		返回上一级菜单。
12	开始		开始作业。
13	停止/清除		随时停止操作。
14	状态 LED		表明机器的状态（请参见第 92 页上的“了解状态 LED”）。

15	数字键盘		拨号或输入字母数字字符（请参见第 141 页上的“键盘字母和数字”）。
16	免提拨号		按下该按钮时，可以听到拨号音。然后输入传真号码。它的使用方法与扬声器电话相似（请参见第 168 页上的“在电话模式中手动接收”）。
17	重拨/暂停		在就绪模式下重拨上次发送传真的号码或接收的呼叫者 ID，或在编辑模式下在传真号码间插入暂停(-)（请参见第 163 页上的“重拨传真号码”）。
18	电话本		用于存储常用传真号码，或者搜索已存储的传真号码（请参见第 142 页上的“设置传真地址簿”）。
19	显示屏		显示当前状态，并在操作过程中显示提示。

# 控制面板概览

## 调节控制面板

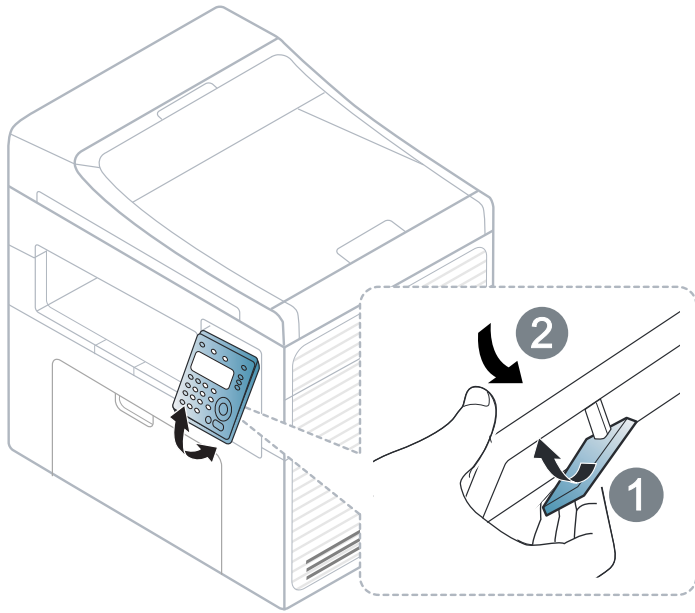

根据机器的选项或型号，本用户指南中的图示可能与您的机器不同。  
查看您的机器类型（请参见第 17 页上的“正视图”）。

# 开机

- 1 首先将机器连接到电源。  
如果机器有电源开关，将它打开。

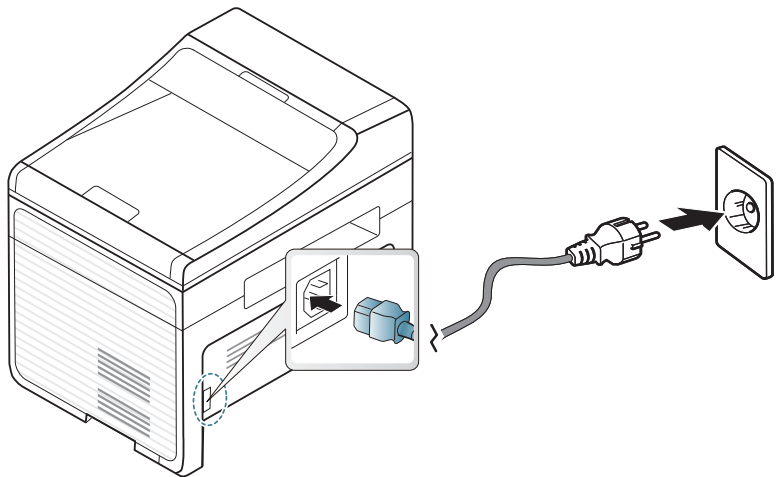

 根据机器的选项或型号，本用户指南中的图示可能与您的机器不同。  
查看您的机器类型（请参见第 17 页上的“正视图”）。

- 2 自动打开电源。

对于 M2041，按控制面板上的 （电源）按钮。

 如果要关闭电源，请按住 （电源）按钮约 3 秒钟。



# 本地安装驱动程序

本地连接的打印机是使用线缆与您的计算机直接连接的机器。



- 如果您使用 Mac 或 Linux 操作系统，请参阅第 115 页上的“Mac 安装”或第 117 页上的“Linux 安装”。
- 根据使用的机器和界面的不同，此用户指南中的安装窗口可能会有所差异。
- 仅使用长度不超过 3 米的 USB 电缆。

## Windows

- 1 确保机器连接到计算机，然后打开电源。
- 2 在 CD-ROM 驱动器中插入随附的软件光盘。



如果不显示安装窗口，单击开始 > 所有程序 > 附件 > 运行。

X:\Setup.exe，用代表您的 CD-ROM 驱动器的字母替换“X”，然后单击确定。

- 对于 Windows 8，

如果未显示安装窗口，请从 **Charms(超级按钮)** 中选择 **搜索 > Apps(应用)**，然后搜索 **运行**。键入 X:\Setup.exe，将“X”替换为 CD-ROM 驱动器对应的字母，然后单击 **确定**。

如果显示“轻触以选择此光盘的操作。”弹出窗口，单击窗口并选择 **Run Setup.exe**。

- 3 查看并接受安装窗口中的安装协议。然后单击下一步。
- 4 从打印机连接类型屏幕中选择 **USB 连接**。然后单击下一步。

# 本地安装驱动程序

5 按照安装窗口中的说明进行操作。



您可以从**选择要安装的软件和实用程序**窗口中选择软件应用程序。

# 重新安装驱动程序

如果打印机驱动程序不能正常工作，请执行下列步骤重新安装驱动程序。

## Windows

- 1 确保机器连接到计算机，然后打开电源。
- 2 从开始菜单中选择程序或所有程序 > **LENOVO Printers** > 卸载联想打印机软件。
  - 对于 Windows 8，
    - 1 从 Charms 中选择搜索 > **Apps(应用)**。
    - 2 搜索并单击**控制面板**。
    - 3 单击**程序和功能**。
    - 4 右键单击要卸载的驱动程序，然后选择**卸载**。
- 3 按照安装窗口中的说明进行操作。
- 4 将软件 CD 放入光盘驱动器中，再次安装驱动程序（请参见第 25 页上的“本地安装驱动程序”）。

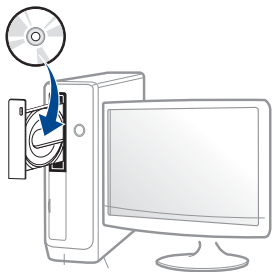



## 2. 菜单概述和基本设置

本章介绍整体菜单结构和基本设置选项的相关信息。

- 菜单概述 29
- 机器的基本设置 34
- 介质与纸盘 36
- 基本打印 47
- 基本复印 53
- 基本扫描 58
- 基本传真 59





# 菜单概述

使用控制面板可进入不同菜单，从而设置机器或使用机器的功能。



- M2041 不支持此功能（请参见第 20 页上的“控制面板概览”）。
- 根据选项或型号的不同，某些菜单可能不会显示。这种情况下，此功能不适用于您的机器。
- 根据机器的选项或型号，某些菜单的名称可能与您的机器不同。
- 高级指南中描述这些菜单（请参见第 119 页上的“实用设置菜单”）。

## 访问菜单

- 1 根据要使用的功能，从控制面板中选择“传真”、“复印”或“扫描”按钮。
- 2 选择  (菜单)，直至您需要的菜单出现在显示屏的最后一行，然后按 **OK**。
- 3 按箭头，直到出现需要的菜单项，然后按 **OK**。
- 4 如果设置项有子菜单，则重复步骤 3。
- 5 按 **OK** 保存所作的选择。
- 6 按  (停止/清除) 返回就绪模式。

项目	选项	
传真功能	暗度	正常 深+1-深+5 浅+5-浅+1
	对比度	正常 深+1-深+5 浅+5-浅+1
	分辨率	标准 精细 超精细 照片传真 彩色传真
	扫描范围	
	多方发送	
	延迟发送	

# 菜单概述

项目	选项	
传真功能 (续)	优先发送	
	转发	传真 <b>PC</b>
	安全接收	关闭 打开 打印
	添加页面	
	取消作业	
传真设置	发送	重拨次数 重拨期限 拨号前缀 <b>ECM</b> 模式 发送报告 图像 <b>TCR</b> 拨号模式 <sup>a</sup>

项目	选项	
传真设置 (续)	接收	接收模式 响铃应答 接收署名盖章 接收开始代码 自动缩小 废弃尺寸 垃圾传真设置 <b>DRPD</b> 模式 <sup>a</sup>
		更改默认设置
	自动报告	打开 关闭
	手动接收/ 发送	打开 关闭

# 菜单概述

项目	选项	
复印功能	扫描范围	
	缩小/放大	
	暗度	正常 深+1-深+5 浅+5-浅+1

项目	选项	
复印功能 (续)	对比度	正常 深+1-深+5 浅+5-浅+1
	原稿类型	文本 文本/ 照片 照片
	版式	正常 2页缩印 4页缩印 ID复印 海报复印 克隆复印
	调节背景	关闭 自动 增强级别 1 增强级别 2 清除级别 1-清除级别 4

# 菜单概述

项目	选项	
复印设置	更改默认设置	扫描范围 份数 复印分页 缩小/放大 暗度 对比度 原稿类型 调节背景

项目	选项	
系统设置	设备设置	设备 ID 传真号码 日期和时间 时钟模式 语言 节能 叫醒事件 系统超时 高度调整 自动继续 <sup>b</sup> 纸张不匹配 纸张更换 <sup>b</sup> 节省炭粉 环保设置
	纸张设置	纸张大小 纸张类型 边距



# 菜单概述

项目	选项	
系统设置 (续)	声音/音量	按键声音 警报声音 喇叭 振铃音
	报告	所有报告 配置 耗材信息 位置簿 发送传真 发送的传真 接收到的传真 计划作业 垃圾传真 使用计数器 传真选项
	维护	清除已空信息 <sup>c</sup> 耗材寿命 序列号 墨粉不足警报

项目	选项	
系统设置 (续)	清除设置	所有设置 传真设置 复印设置 系统设置 位置簿 发送的传真 接收到的传真

- a. 该选项是否可用取决于您所在的国家/地区。
- b. 仅当启用纸张不匹配时，显示该选项。
- c. 仅当墨盒中剩余少量墨粉时，显示该选项。

# 机器的基本设置



如果您的机器在控制面板上有 +/- 按钮（请参见第 20 页上的“控制面板概览”）：

您可以在 LENOVO Easy Printer Manager 程序中的**设备设置**或打印机设置工具程序中的 **Machine** 部分配置机器的设置。

- Windows 和 Mac 用户请参见第 178 页上的“设备设置”。

完成安装后，可能需要设置机器的默认设置。

要更改机器的默认设置，请按照以下步骤操作



对于某些型号，可能需要按 **OK** 才能导航到下层菜单。

- 1 选择控制面板上的 （菜单）按钮。
- 2 按**系统设置 > 设备设置**。
- 3 选择所需选项，然后按 **OK**。
  - **语言**：更改控制面板上显示的语言。
  - **日期和时间**：当您设置时间与日期时，时间与日期在延迟传真与延迟打印中使用。时间与日期将被打印在报告上。但是，如果日期和时间不正确，则需要将其更改为正确的时间。



使用箭头或数字键盘输入正确的时间和日期（请参见第 141 页上的“键盘字母和数字”）。

- 月 = 01 到 12
- 日 = 01 到 31
- 年 = 需要四位数
- 小时 = 01 到 12
- 分 = 00 到 59

- **时钟模式**：您可以将设备设置为以 12 小时或 24 小时格式显示当前时间。
- **节省墨粉**：墨粉节省模式可使您的机器使用较少的墨粉打印每页。与普通模式相比，激活此模式可以延长墨粉盒的使用寿命，但是会降低打印质量。



进行 PC 打印时，也可在打印机属性中打开或关闭墨粉节省模式。

- **节能**：如果您长时间不使用机器，请使用此功能节能。

# 机器的基本设置



- 按电源按钮时开始打印，或收到传真，将从节能模式中唤醒本产品。
- 依次按控制面板中的  (菜单) > 系统设置 > 设备设置 > 叫醒事件 > 按钮 > 打开。按下除电源按钮以外的任何按钮，将从节能模式中唤醒机器。
- **高度调整:** 打印质量会受大气压影响，大气压取决于机器在海平面以上的高度。在您设置海拔值之前，请确定所在地的海拔（请参见第 140 页上的“海拔调整”）。

4 选择所需选项，然后按 **OK**。

5 按 **OK** 保存所作的选择。

6 按  (停止/清除) 返回就绪模式。



要配置通过本机实现的其他实用设置，请参阅以下链接。

- 请参见第 141 页上的“输入不同的字符”。
- 请参见第 141 页上的“键盘字母和数字”。
- 请参见第 42 页上的“设置纸张大小和类型”。
- 请参见第 142 页上的“设置传真地址簿”。

# 介质与纸盘

本章将介绍将打印介质装入机器的方法。



- 使用不符合这些规格要求的打印介质可能会引起各种问题，或导致需要维修。此类维修不在联想的保修或服务协议之列。
- 切勿将喷墨照片纸与此打印机配合使用。这样做可能会对打印机造成损坏。
- 使用易燃的打印介质可能会引起火灾。
- 请使用指定的打印介质（请参见第 101 页上的“打印介质规格”）。



使用易燃的介质或将异物留在打印机中可能会导致设备过热，在少数情况下可能会引起火灾。

## 纸盘概述

要更改大小，您需要调整纸张导板。

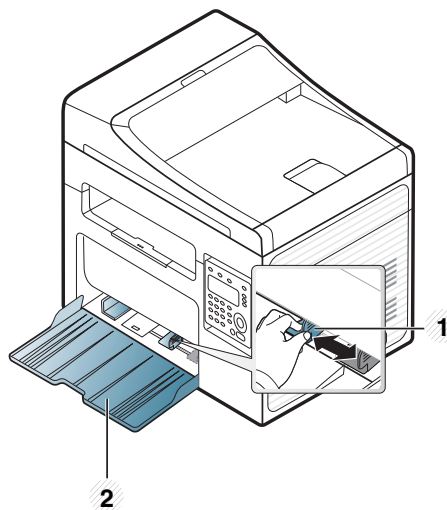

- 1 纸张宽度导板
- 2 纸盘



根据机器的选项或型号，本用户指南中的图示可能与您的机器不同。查看您的机器类型（请参见第 17 页上的“正视图”）。



如果不调节导板，它可能导致纸张套准、图像歪斜或卡纸。

# 介质与纸盘

## 在纸盘中装纸



根据机器的选项或型号，本用户指南中的图示可能与您的机器不同。查看您的机器类型（请参见第 17 页上的“正视图”）。

- 1 打开纸盘。然后，按照装入的介质大小调节纸盘大小（请参见第 36 页上的“纸盘概述”）。

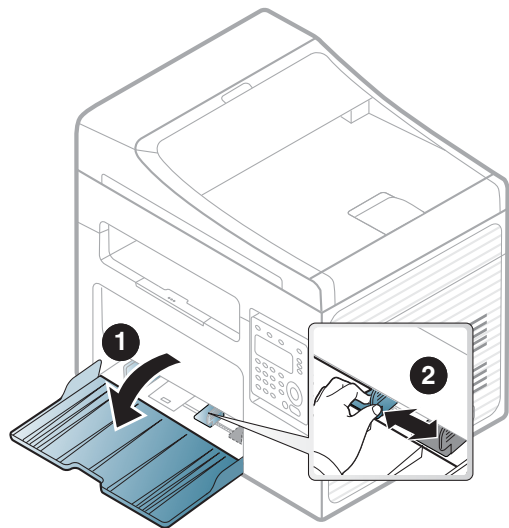

- 2 请在装入纸张之前将纸摺边弯折或成扇形展开，使纸张分离。

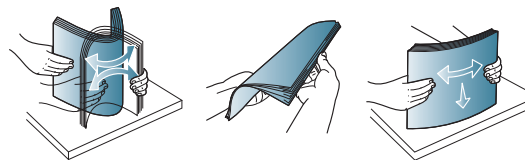

- 3 将纸张打印面朝上放置。

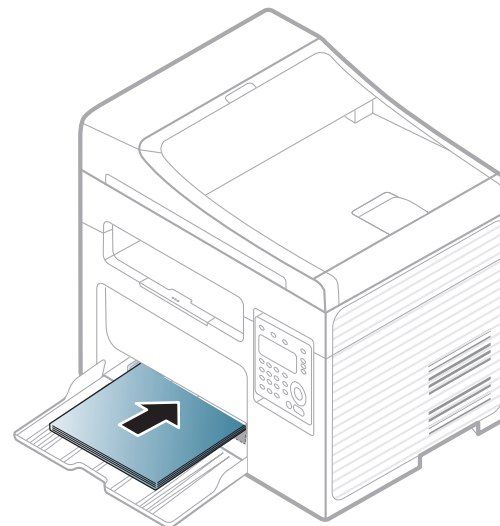

# 介质与纸盘



- 请勿过度推动纸张宽度导板，否则会导致介质变形。
- 不要使用先进入打印机一端卷曲的纸张，它可能导致卡纸或纸张褶皱。
- 如果不调节纸张宽度导板，则会导致卡纸。

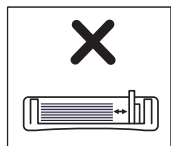
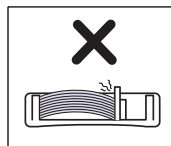
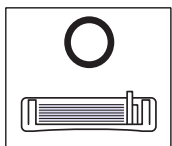

- 4 捏住纸张宽度导板，滑动它，使其触及纸叠的边缘但又不致让纸叠打弯。

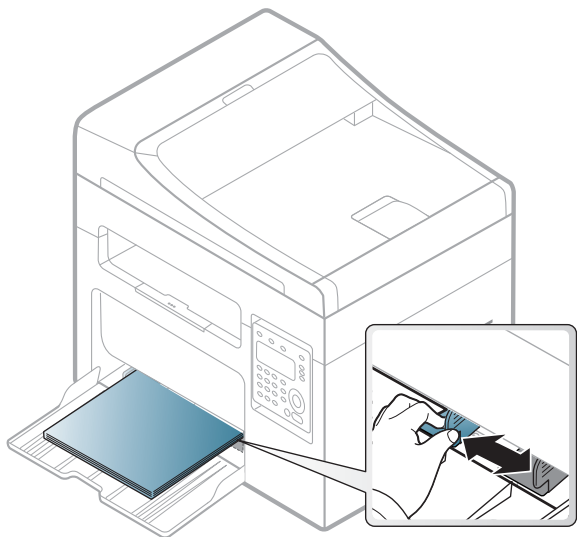

- 5 打印文档时，请为纸盘设置纸张类型和大小（请参见第 42 页上的“设置纸张大小和类型”）。

# 介质与纸盘

## 纸盘手动进纸

纸盘可放置特殊大小和类型的打印介质，如明信片、便笺卡片和信封（请参见第 101 页上的“打印介质规格”）。

要在纸盘中手动进纸，请单击以下项

请参见第 37 页上的“在纸盘中装纸”。



### 纸盘手动进纸的使用提示

- 如果从打印机驱动程序中选择**纸张 > 来源 > 手动进纸器**，则每打印一页都需要按 **OK**。
- 在纸盘中每次只放一种类型、大小和重量的打印介质。
- 为了防止在打印时卡纸，在纸盘中还有纸张时请不要加纸。
- 打印介质应打印面朝上放入纸盘之中，顶边应先进入纸盘，同时介质应放在纸盘的中央。
- 为了确保打印质量和避免卡纸，仅装入可用纸张（请参见第 101 页上的“打印介质规格”）。
- 在将明信片、信封和标签装入纸盘前，请先将其压平。
- 打印特殊介质时，必须遵循装纸准则（请参见第 39 页上的“在特殊介质上打印”）。

## 在特殊介质上打印

下表所示为纸盘可用的特殊介质。

机器和驱动程序中的纸张设置必须匹配，才能打印并且不出现纸张不匹配错误。

要更改机器中设置的纸张设置，从 **LENOVO Easy Printer Manager** 中选择 （切换到高级模式）> 设备设置。

如果机器支持显示屏幕，您可以使用控制面板上的 （菜单）按钮设置它。

然后，从**打印首选项窗口 > 纸张选项卡 > 纸张类型** 设置纸张类型（请参见第 49 页上的“打开打印首选项”）。



- 当使用特殊介质时，我们建议您一次仅进一张纸（请参见第 101 页上的“打印介质规格”）。
- 根据机器的选项或型号，本用户指南中的图示可能与您的机器不同。查看您的机器类型（请参见第 17 页上的“正视图”）。

有关每张纸的重量，请参阅第 101 页上的“打印介质规格”。

类型	纸盘 <sup>a</sup>
普通纸	●

# 介质与纸盘

类型	纸盘 <sup>a</sup>
厚纸	●
薄纸	●
<b>Bond 纸</b>	●
彩色	●
卡片纸	●
标签	●
信封	●
预印纸	●
棉质纸	●
再生纸	●
存档纸	●

a. 纸盘中可用于手动进纸的纸张类型。

(●: 支持, 空白: 不支持)

## 信封

能否在信封上成功打印取决于信封的质量。

要打印信封，如下图所示放置信封。

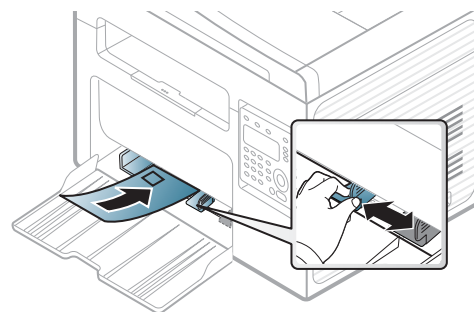

- 选择信封时，请考虑以下因素
  - **重量:** 不应超过  $90 \text{ g/m}^2$ ，否则会卡纸。
  - **构造:** 应将信封先放平，卷曲度应小于 6 毫米，且信封内不能有空气。
  - **状况:** 不应有褶皱、缺口或其他损坏。
  - **温度:** 操作过程中应当能经受机器热量和压力。
- 只使用结构合理、折叠平整的信封。
- 请勿使用贴有邮票的信封。
- 请勿使用带有夹子、咬合装置、窗口、涂层内衬、自粘性封条或其他合成材料的信封。
- 请勿使用已破损或劣质信封。



# 介质与纸盘

- 确保信封两端的密封边一直延伸到信封角。

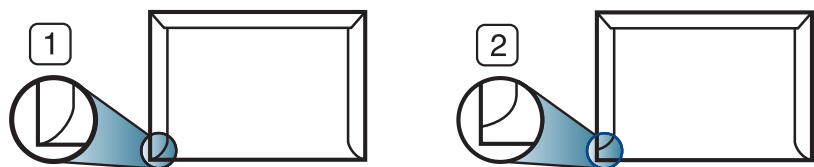

- 1 适宜
- 2 不适宜

- 已揭开粘合条的信封或者用多个封口叠在一起进行封合的信封必须使用符合机器熔融温度的粘合剂，该温度为 0.1 秒内约为 170° C。额外的信舌和封条会导致信封出现褶皱、折痕或卡纸现象，甚至可能损坏定影器。
- 为获得最佳打印质量，页边距与信封边缘的距离不得小于 15 毫米。
- 避免在信封接缝重叠的区域打印。

## 标签纸

请仅使用专为激光打印机设计的标签，以免损坏机器。

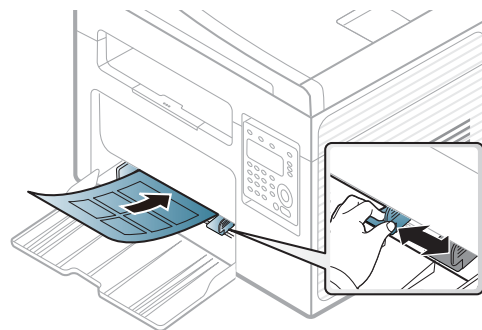

- 选择标签时，请考虑以下因素
  - **粘合材料:** 应当能在机器的热熔温度下保持稳定（约 170° C）。
  - **布局:** 只使用彼此之间没有露出衬纸的标签。标签间的空隙会让标签脱离衬纸，从而导致严重卡纸。
  - **卷曲:** 必须放平，在各个方向上的卷曲度都不能超过 13 毫米。
  - **状况:** 请勿使用起皱、发泡或有分离迹象的标签。
- 确保标签之间没有裸露的粘合材料。裸露区域可使标签在打印期间脱离，从而导致卡纸。暴露的粘合材料还会损坏机器组件。
- 请勿在机器上多次运行一张由多个标签组成的纸张。背胶只能通过机器一次。
- 请勿使用与衬纸分离的标签，以及起皱、起泡或损坏的标签。

# 介质与纸盘

## 卡片纸/自定义大小的纸张

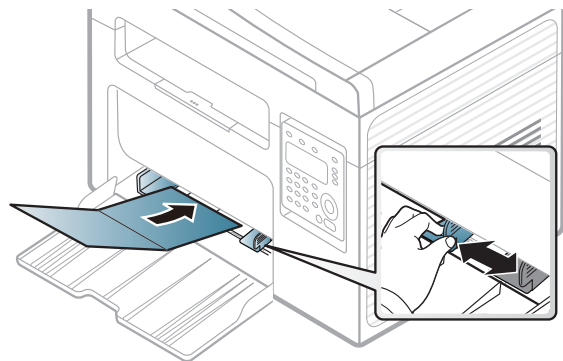

- 在软件应用程序中，介质页边距应至少设置为 6.4 毫米。

## 预印纸

当装入预印纸时，打印过的一面应朝上，并且让未卷曲边位于前部。如遇到进纸问题，请将纸张翻转。请注意，这种情况下无法保证打印质量。

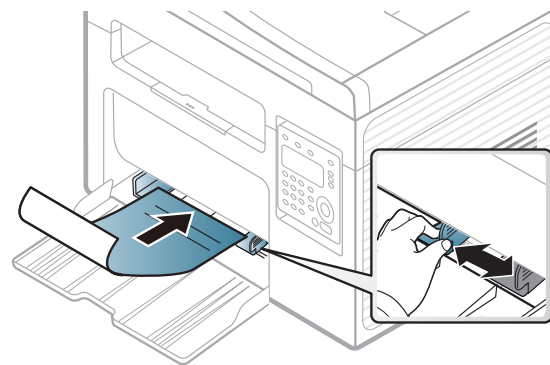

- 必须使用耐热墨水打印，在机器的热熔温度下（约 170 ° C），这种墨水在 0.1 秒内不会融化、蒸发或释放出有害气体。
- 预印纸油墨必须具有非易燃性，不得对机器辊产生不利影响。
- 在装入预印纸之前，请确认纸上的油墨已干。在定影过程中，湿油墨可能会从预印纸上脱落，从而降低打印质量。

## 设置纸张大小和类型

在纸盘中装入纸张后，使用控制面板按钮设置纸张大小和类型。

机器和驱动程序中的纸张设置必须匹配，才能打印并且不出现纸张不匹配错误。

# 介质与纸盘



要更改机器中设置的纸张设置，从 **LENOVO Easy Printer Manager** 中选择  (切换到高级模式) > 设备设置。

如果机器支持显示屏幕，您可以使用控制面板上的  (菜单) 按钮设置它。

然后，从打印首选项窗口 > 纸张选项卡 > 纸张类型 设置纸张类型（请参见第 49 页上的“打开打印首选项”）。



对于某些型号，可能需要按 **OK** 才能导航到下层菜单。

- 1 选择控制面板上的  (菜单) 按钮。
- 2 按系统设置 > 纸张设置 > 纸张大小或纸张类型。
- 3 选择纸盘和所需选项。
- 4 按 **OK** 保存所作的选择。
- 5 按  (停止/清除) 返回就绪模式。



如果要使用帐单纸等特殊大小的纸张，请在打印首选项中依次选择纸张选项卡 > 尺寸 > 编辑... 并设置自定义纸张尺寸设置（请参见第 49 页上的“打开打印首选项”）。

## 使用出纸支架



如果一次打印份数较多，出纸盘的表面可能会发烫。请勿触摸表面，且不要让儿童靠近。

打印页堆叠在输出支架上，输出支架可帮助对齐打印页。默认情况下，打印机将输出件送到出纸盘。

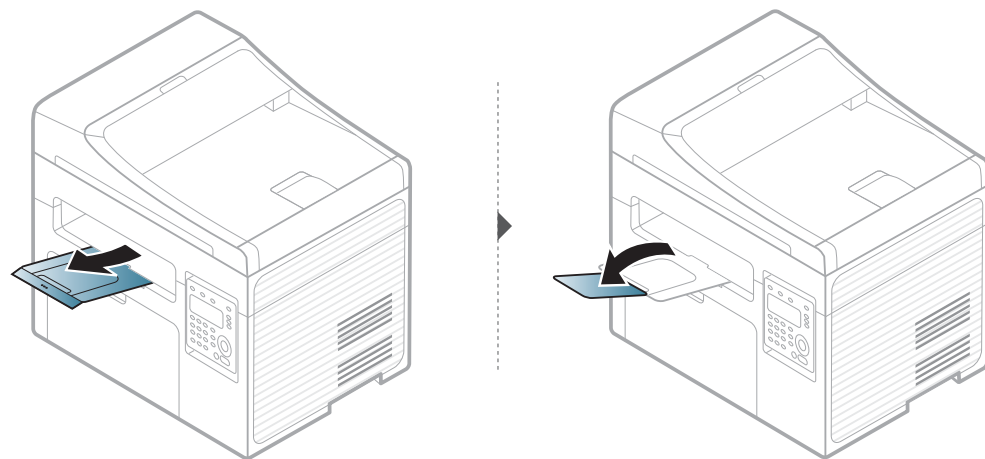

根据机器的选项或型号，本用户指南中的图示可能与您的机器不同。查看您的机器类型（请参见第 17 页上的“正视图”）。

# 介质与纸盘

## 准备原件

- 请勿装入小于 142 x 148 毫米或大于 216 x 356 毫米的纸张。
- 为了避免卡纸、打印质量不佳以及机器受损的情况出现，不得试图装入下列类型纸张。
  - 复写纸或背面可复写的纸张
  - 涂层纸
  - 葱皮纸或薄纸
  - 起皱或有折痕的纸
  - 卷曲或光泽纸
  - 撕裂的纸张
- 装入前请取下所有订书钉和回形针。
- 装入前请确保纸张上的胶水、油墨或修正液完全变干。
- 请勿装入纸张大小或重量不同的原件。
- 请勿装入书册、小册子、透明胶片或其他特殊性质的文档。

## 装入原件

您可以使用扫描仪玻璃板或进稿器装入原件，以进行复印、扫描和发送传真。



根据机器的选项或型号，本用户指南中的图示可能与您的机器不同。查看您的机器类型（请参见第 17 页上的“正视图”）。

## 在扫描仪玻璃板上

使用扫描仪玻璃板，可以复印或扫描原件。可以获得最佳扫描质量，尤其是对于彩色或灰度图像。确保进纸器中无任何原件。如果在进纸器中检测到原件，则其优先级会高于扫描仪玻璃板上的原件。

- 1 提起并打开扫描仪盖。

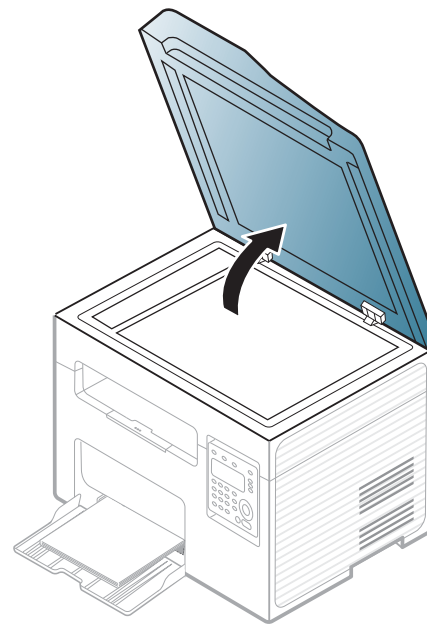

# 介质与纸盘

- 2 将原件正面朝下放置在扫描仪玻璃板上。将其与玻璃板左上角的定位指示对齐。

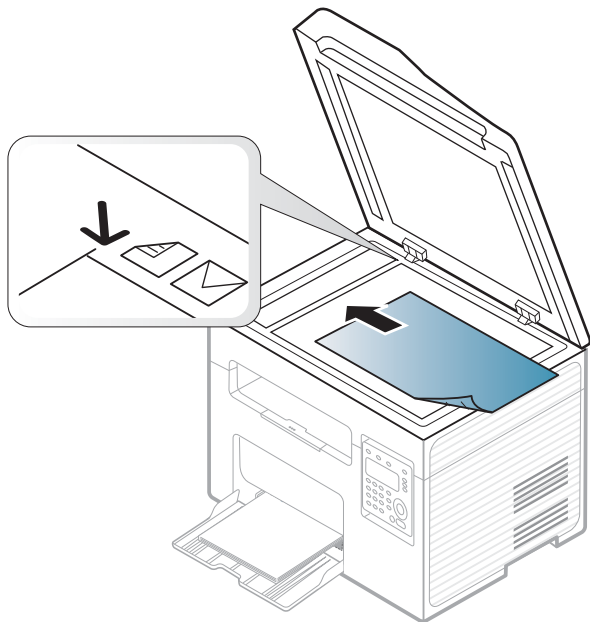

- 3 合上扫描仪盖。



- 复印时如果让扫描仪盖保持打开状态，则会影响复印质量，且会增加墨粉用量。
- 扫描仪玻璃板上如有灰尘，可能会使打印件出现黑点。请务必使其保持清洁（请参见第 73 页上的“清洁机器”）。
- 如果是复印书籍或杂志中的某页，请提起扫描仪盖，直到其转轴与挡块相触，然后合上扫描仪盖。如果书籍或杂志厚度超过 30 毫米，则应打开扫描仪盖开始复印。



- 请注意不要打破扫描仪玻璃板。可能导致受伤。
- 关闭扫描仪盖时不要将手放进扫描仪。扫描仪盖会掉在您的手上，导致受伤。
- 在复印或扫描过程中，请不要注视从扫描仪内部发出的强光。此光会对眼睛有害。

## 在进纸器中

使用进稿器时，一次作业最多可以装入 40 张纸 (80 g/m<sup>2</sup>)。

- 1 打开进稿器导板盖。

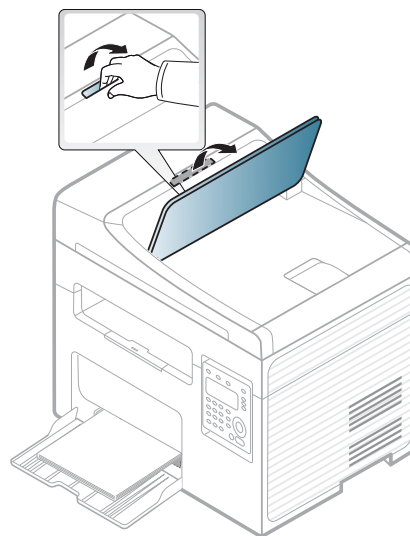

# 介质与纸盘

2 请在装入原件之前将纸摺边弯折或呈扇形展开，使纸张分离。

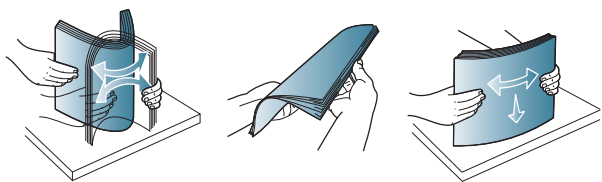

3 将原件正面朝上装入进稿器进纸盘。确保原件纸叠底端与进纸盘上标记的纸张大小相符。

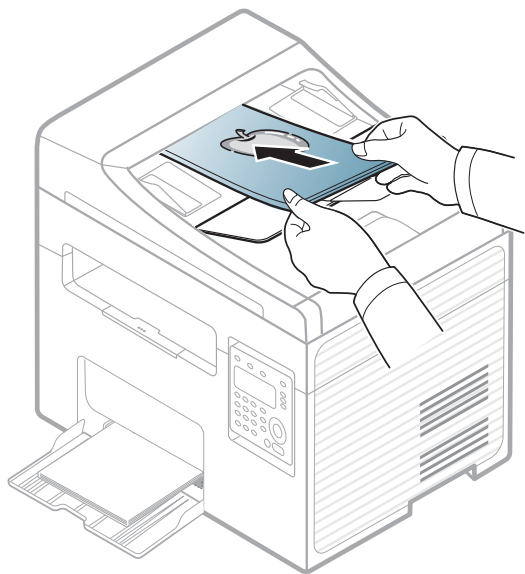

4 按照纸张大小调节进纸器宽度导板。

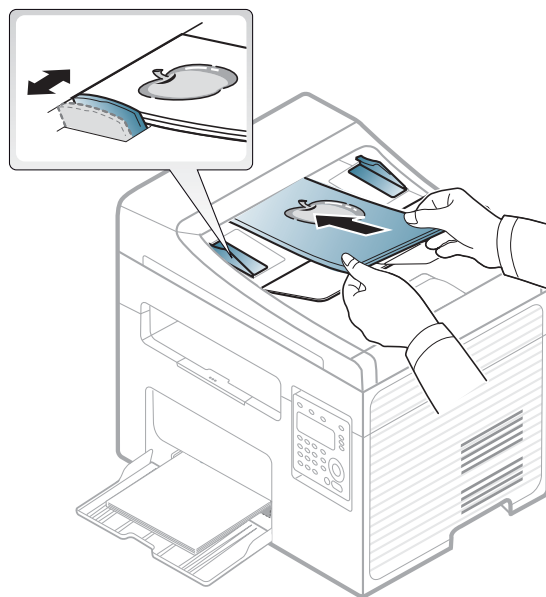

如果进纸器玻璃板上积有灰尘，则会导致印件上出现黑线。必须始终保持玻璃板清洁（请参见第 73 页上的“清洁机器”）。

# 基本打印



- 有关特殊打印功能，请参阅《高级指南》（请参见第 146 页上的“使用高级打印功能”）。

## 打印



- 如果您使用 Mac 或 Linux 操作系统，请参阅高级指南（请参见第 154 页上的“Mac 打印”或第 155 页上的“Linux 打印”）。

以下打印首选项窗口适用于 Windows 7 中的记事本。

- 1 打开要打印的文档。
- 2 从文件菜单中选择打印。

- 3 从选择打印机列表中选择机器。



- 4 份数与打印范围等基本打印设置可在打印窗口中选择。





- 要充分利用高级打印功能，请在单击打印窗口中单击属性或首选项（请参见第 49 页上的“打开打印首选项”）。

- 5 要开始打印作业，请在打印窗口中单击打印或确定。

# 基本打印

## 取消打印作业

如果打印作业在打印队列或打印假脱机服务中等候，请如下取消作业：





- 您只需双击 **Windows** 任务栏中的机器图标 () 即可访问此窗口。
- 也可以按控制面板中的  (**停止/清除**) 取消当前作业。



# 基本打印

## 打开打印首选项



- 在本用户指南中出现的**打印首选项**窗口会因所使用的机器不同而有所差异。
- 当您在**打印首选项**中选择一个选项时，您会看到一个警示标记  或 。  号表示您可以选择该选项，但不建议作出如此选择，  号表示鉴于机器的设置或环境，您不可选择该选项。

- 1 打开要打印的文档。
- 2 从文件菜单中选择**打印**。将显示**打印窗口**。
- 3 从**选择打印机**中选择机器。

## 4 单击**属性**或**首选项**。

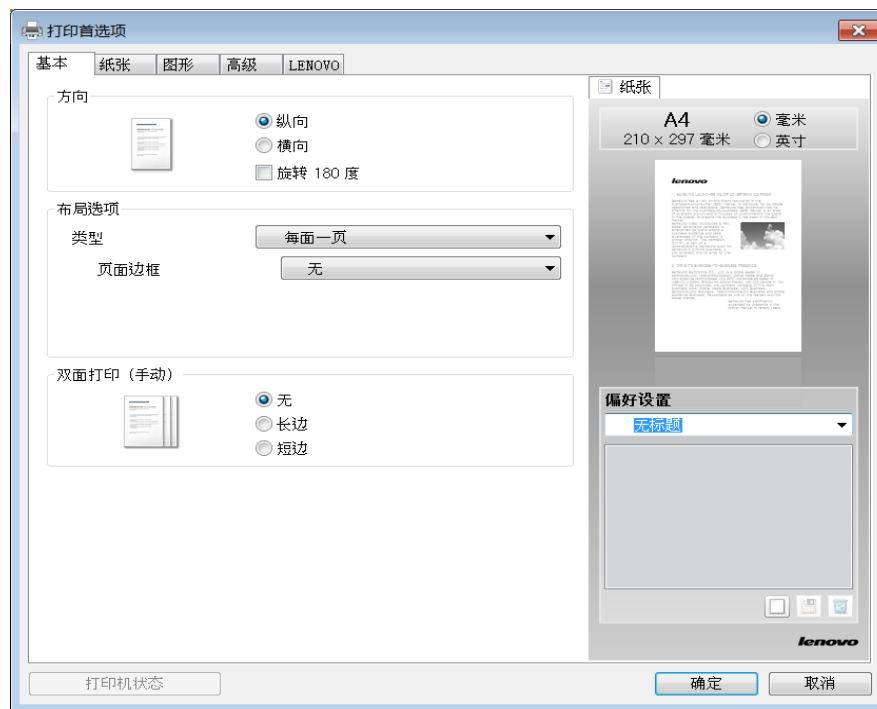

可按**打印机状态**按钮检查机器的当前状态（请参见第 180 页上的“使用联想打印机状态”）。

## 使用偏好设置

借助各个首选项选项卡上的 **偏好设置** 选项（只有**联想**选项卡上没有该选项），可以保存当前的首选项设置供日后使用。



# 基本打印

要保存**偏好设置**项，请执行以下步骤

- 1 按需更改各选项卡上的设置。
- 2 在**偏好设置**输入框中输入项目名称。



- 3 单击  (**添加**)。当保存**偏好设置**时，当前所有驱动程序设置会随之保存。

 选择多个选项，然后单击  (**更新**)，设置将添加到您所做的预设中。要使用已保存的设置，请从**偏好设置**下拉列表中进行选择。此时设备设置为根据您选择的设置进行打印。要删除已保存的设置，请从**偏好设置**下拉列表中选择它并单击  (**删除**)。

还可以从 **偏好设置** 下拉列表中选择 **默认预设值**，从而恢复打印机驱动程序的默认设置。

## 使用帮助

在**打印首选项**窗口中单击要查看的选项，然后按键盘上的 **F1** 键。

# 基本打印

## 环保打印

**环保** 功能可减少墨粉消耗和纸张用量。**环保** 功能可以帮助您节省打印资源并实现环保打印。

在控制面板中按**环保打印**按钮将启用环保模式。环保模式的默认设置为**每面多页 (2)** 以及**省墨**。

## 在控制面板上设置环保模式



您可以在 LENOVO Easy Printer Manager 程序中的**设备设置**或打印机设置工具程序中的**Machine** 部分配置机器的设置。

- Windows 和 Mac 用户请参见第 178 页上的“设备设置”。



- 访问菜单可能因型号不同而异（请参见第 29 页上的“访问菜单”）。
- 对于某些型号，可能需要按 **OK** 才能导航到下层菜单。

**1** 从控制面板中依次选择  (菜单) > **系统设置** > **设备设置** > **环保设置**。

**2** 选择所需选项并按 **OK**。

- **默认模式:** 选择它可打开或关闭环保模式。（省墨/2 页缩印）
  - **关闭:** 将环保模式设置为关闭。
  - **打开:** 将环保模式设置为打开。



如果通过 LENOVO Easy Printer Manager (设备设置 > 环保) 为环保模式设置密码，将显示**强制**信息。必须输入密码才能更改环保模式状态。

- **选择模板:** 使用 LENOVO Easy Printer Manager 中的设置。选择此项前，您必须在 LENOVO Easy Printer Manager (设备设置 > 环保) 中设置环保功能。
  - **默认 Eco** 设备设置为**默认 Eco** 模式。
  - **自定义 Eco** 更改任何必要值。

**3** 按 **OK** 保存所作的选择。

## 选择驱动程序的环保模式

打开“环保”选项卡进行环保模式设置。如果看到环保图像 ()，表明当前已启用环保模式。

# 基本打印

## 环保选项

- **打印机默认值:** 遵循机器控制面板中的设置。
- **无:** 禁用环保模式。
- **环保打印:** 启用环保模式。激活要使用的各种环保项。
- **密码:** 如果管理员启用环保模式，您必须输入该密码才能更改状态。

## 结果模拟器

**结果模拟器**显示根据所选设置二氧化碳排放、使用电量的减少情况和纸张节省情况。

- 结果计算以禁用环保模式时完整打印一百张纸（无空白页）为基础。
- 请参阅 **IEA**、日本总务省指数以及 [www.remanufacturing.org.uk](http://www.remanufacturing.org.uk) 的二氧化碳、能源和纸张计算系数。每个型号的指数不同。
- 打印模式下的耗电量是指此机器的平均打印耗电量。
- 实际显示的量只是一个估算值，因为实际量可能因使用的操作系统、计算性能、应用程序软件、连接方法、介质类型[厚度]、介质尺寸、作业复杂性等不同而异。

# 基本复印



有关特殊打印功能，请参阅高级指南（请参见第 122 页上的“复印菜单”）。

## 基本复印



如果您的机器在控制面板上有 **+/-** 按钮（请参见第 20 页上的“控制面板概览”）：

- a 将单页原件正面朝下放在扫描仪玻璃板上。
- b 如果要自定义包括暗度、原稿类型等在内的复印设置，您可以使用 **LENOVO Easy Printer Manager** 程序中的 **设备设置** 或打印机设置工具程序中的 **Machine** 部分。
  - Windows 和 Mac 用户请参见第 178 页上的“设备设置”。
- c 依需要使用 **+/-** 按钮输入复印份数。
- d 按 （开始）。

1 选择控制面板上的 （复印）。

2 将单页文档正面朝下放在文档玻璃板上，或者将文档正面朝上装入进稿器（请参见第 44 页上的“装入原件”）。

3 如果需要自定义包括 **缩小/放大**、**暗度**、**对比度** 和 **原稿类型** 等在内的复印设置，请使用控制面板按钮（请参见第 53 页上的“更改每次复印的设置”）。

4 如果需要，使用箭头或数字键盘输入复印份数。

5 按 （开始）。



如果需要在操作期间取消复印作业，按 （**停止/清除**），复印将停止。

## 更改每次复印的设置

本机提供复印的默认设置，使您可以快速、轻松地进行复印。



# 基本复印



- 如果在设置复印选项时按  (停止/清除) 按钮两次, 则为当前复印作业设置的所有选项都将取消并恢复默认状态。或者, 它们将在完成正在进行的复印后自动恢复默认状态。
- 访问菜单可能因型号不同而异 (请参见第 29 页上的“访问菜单”)。  
如果您的机器在控制面板上有 +/- 按钮:  
您可以使用 LENOVO Easy Printer Manager 程序中的 **设备设置** 或打印机设置工具程序中的 **Machine** 部分自定义暗度、原稿类型等复印设置。
  - Windows 和 Mac 用户请参见第 178 页上的“设备设置”。
- 对于某些型号, 可能需要按 **OK** 才能导航到下层菜单。



## 暗度

如果原件包含模糊标记和深色图像, 您可以调节亮度, 使复印件易于阅读。

- 从控制面板中选择  (复印) >  (菜单) > **复印功能** > **暗度**。
- 选择所需选项并按 **OK**。  
例如, **浅+5** 为最浅, 而 **深+5** 为最深。
- 按  (停止/清除) 返回就绪模式。



## 暗度

**对比度** 菜单允许您增加或降低图像明暗区域之间的差异。

- 从控制面板中选择  (复印) >  (菜单) > **复印功能** > **对比度**。
- 选择所需选项并按 **OK**。  
选择 **深色** 增加对比度, 或选择 **浅色** 降低对比度。
- 按  (停止/清除) 返回就绪模式。

## 原始

通过为当前复印作业选择文档类型, 进行原始设置, 从而提高复印质量。

- 从控制面板中选择  (复印) >  (菜单) > **复印功能** > **原稿类型**。
- 选择所需选项并按 **OK**。
  - 文本**: 适用于内容主要是文本的原件。
  - 文本/照片**: 适用于带有文本和照片的原件。



如果打印输出中的文本模糊不清, 请选择 **文本** 以打印出清晰的文本。

- 照片**: 适用于原件是照片的情况。

# 基本复印

- 按  (停止/清除) 返回就绪模式。



## 缩小或放大的复印件

您可以通过进稿器或扫描仪玻璃板将复印图像的大小缩放 25% 到 400%。





- 视型号或可选商品，此功能可能不可用（请参见第 7 页上的“多种功能”）。
- 如果设备设置为环保模式，则缩小和放大功能不可用。

## 从预定义的复印尺寸中选择

- 从控制面板中选择  (复印) >  (菜单) > 复印功能 > 缩小/放大。
- 选择所需选项并按 **OK**。
- 按  (停止/清除) 返回就绪模式。

## 通过直接输入缩放比例来缩放复印件

- 从控制面板中选择  (复印) >  (菜单) > 复印功能 > 缩小/放大 > 自定义。
- 使用数字键盘输入所需的复印大小。

- 按 **OK** 保存所作的选择。

- 按  (停止/清除) 返回就绪模式。



进行缩小复印时，复印件底部可能会出现黑线。

## 身份证件复印

本机可以在一页纸上打印双面的原件。

机器将在纸张的上半部分打印原件的其中一面，在下半部分打印另一面，而不会缩小原件的尺寸。对于小尺寸文档的复印（如名片），此功能非常有用。



- 要使用此功能，原件必须放置在扫描仪玻璃板上。
- 如果设备设置为环保模式，则此功能不可用。

操作程序可能因型号而异。

# 基本复印

1 按控制面板上的 **身份证双面复印**。

2 将原稿正面朝下放在扫描仪玻璃上带有箭头指示的地方（如图所示）。然后，合上扫描仪盖。

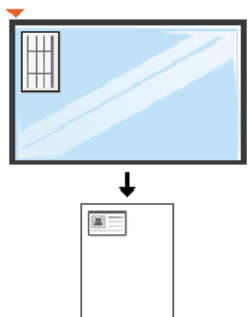

3 放入证件正面再按**[开始]** 出现在显示屏上。

如果您的机器在控制面板上有 **+/-** 按钮，控制面板上的“**正面 LED**”会点亮。

4 按 **◇**（开始）。

机器将开始扫描正面，并显示**放入证件背面再按[b开始]**。

如果您的机器在控制面板上有 **+/-** 按钮，控制面板上的“**背面 LED**”会点亮。

5 翻转原件，并根据扫描仪玻璃板上所示的箭头将其放在扫描仪玻璃板上。然后，合上扫描仪盖。

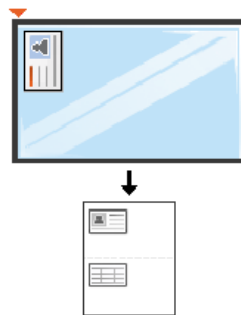

6 按 **◇**（开始）按钮。

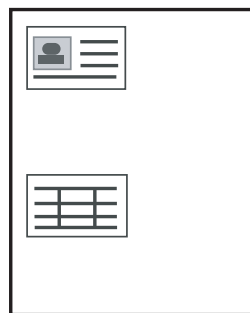

- 如果不按 **◇**（开始）按钮，将只复印正面。
- 如果原件大于可复印区域，则部分内容可能无法打印。



# 基本复印

## 账单复印

### 从设备设置

- 1 从 **LENOVO Easy Printer Manager** 选择设备设置。
- 2 选择**账单复印**，从下拉列表中更改**原稿类型**和**暗度**的值。
- 3 单击**应用**和**退出**。
- 4 将账单或身份证面朝下放在扫描仪玻璃板上。
- 5 如果需要，使用箭头或数字键盘输入复印份数。
- 6 按控制面板上的**票证复印**按钮。

### 要从控制面板中选择

- 1 按控制面板上的 （复印）。
- 2 按控制面板上的**菜单**。
- 3 按向左/向右箭头直到显示**复印功能**，然后按 **OK**。
- 4 按向左/向右箭头直到显示**暗度**或**原稿类型**，然后按 **OK**。
- 5 按左/右箭头，直到出现需要的设置，然后按 **OK**。

- 6 按**停止/清除**返回就绪模式。
- 7 将账单或身份证面朝下放在扫描仪玻璃板上。
- 8 如果需要，使用箭头或数字键盘输入复印份数。
- 9 按控制面板上的**票证复印**按钮。



如果要使用默认设置，

- a 将账单或身份证面朝下放在扫描仪玻璃板上。
- b 如果需要，使用箭头或数字键盘输入复印份数。
- c 按控制面板上的**票证复印**按钮。

# 基本扫描



有关特殊扫描功能，请参阅高级指南（请参见第 158 页上的“扫描功能”）。

## 基本扫描

这是扫描原件的常规过程。

对于用 **USB** 方式连接的机器，这是一种基本扫描方法。



对于某些型号，可能需要按 **OK** 才能导航到下层菜单。

- 1 将单页文档正面朝下放在文档玻璃板上，或者将文档正面朝上装入进稿器（请参见第 44 页上的“装入原件”）。
- 2 从控制面板中选择 （扫描）> **扫描到PC**。  
或者  
按控制面板上的**扫描**。



如果看到不可用信息，请检查端口连接或选择**从设备面板启用扫描**  
（依次选择 **LENOVO Easy Printer Manager** >  切换到高级模式 > **扫描至 PC 设置**。

- 3 选择所需的扫描目标并按**OK**。  
默认设置为**我的文档**。



- 您可以创建并将常用设置另存为配置文件列表。还可以添加和删除配置文件，将每个配置文件保存到不同的路径。
- 要更改 **LENOVO Easy Printer Manager** >  切换到高级模式 > **扫描至 PC 设置**。

- 4 选择所需选项并按 **OK**。

- 5 扫描即会开始。



扫描图像保存在计算机的 **C:\用户\users name\我的文档**。保存文件夹可能会因您所使用的操作系统或应用程序的不同而有所差异。

# 基本传真



- M2041 Series 不支持此功能（请参见第 20 页上的“控制面板概览”）。
- 有关特殊传真功能，请参阅高级指南（请参见第 163 页上的“传真功能”）。



- 不能使用此机器通过 Internet 电话发送传真。有关更多信息，请咨询您的 Internet 服务提供商。
- 在为了使用传真机而连接电话线时，建议使用传统模拟电话服务（PSTN 公用电话交换网）。如果使用其他 Internet 服务（DSL, ISDN, VoIP），可以使用微过滤器提高连接质量。微过滤器可以消除不必要的噪音信号，提高连接质量或 Internet 质量。由于 DSL 微过滤器不随机提供，因此请联系 Internet 服务提供商，以了解使用 DSL 微过滤器的事宜。

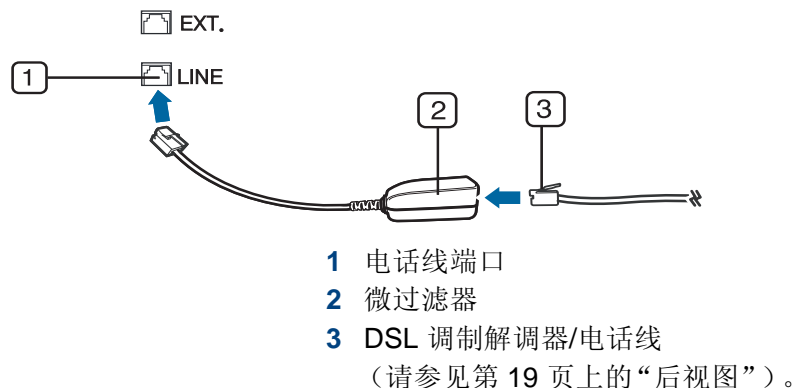



## 准备发送传真

在发送或接收传真前，需将随机提供的线缆连接到墙壁上的电话插座中（请参见第 19 页上的“后视图”）。有关连接方法，请参阅快速安装指南。在不同的国家和地区，电话连接的方法可能不同。

## 发送传真



当您放置原件时，可使用进纸器或扫描仪玻璃板。如果将原件同时放置在进纸器和扫描仪玻璃板上，则机器将先读取位于进纸器（其扫描优先级更高）上的原件。

- 1 将单页文档正面朝下放在文档玻璃板上，或者将文档正面朝上装入进稿器（请参见第 44 页上的“装入原件”）。
- 2 从控制面板中选择 （传真）。
- 3 根据您的传真需要调整分辨率和黑度（请参见第 61 页上的“调整文档设置”）。
- 4 输入目标传真号码（请参见第 141 页上的“键盘字母和数字”）。
- 5 按控制面板上的 （开始）。机器将开始扫描并将传真发送到目标。

# 基本传真





- 如果希望直接从计算机上发送传真，请使用 LENOVO Network PC Fax（请参见第 164 页上的“发送计算机中的传真”）。
- 如果要取消传真作业，请在机器开始传送前按 （停止/清除）。
- 如果使用扫描仪玻璃板，则机器将显示要求您放置另一页的信息。

## 手动发送传真

执行以下操作，使用控制面板上的 （免提拨号）发送传真。



如果您的机器是话筒型号，可使用话筒发送传真（请参见第 7 页上的“多种功能”）。

- 1 将单页文档正面朝下放在文档玻璃板上，或者将文档正面朝上装入进稿器（请参见第 44 页上的“装入原件”）。
- 2 从控制面板中选择 （传真）。
- 3 根据您的传真需要调整分辨率和黑度（请参见第 61 页上的“调整文档设置”）。
- 4 按控制面板上的 （免提拨号）或拿起话筒。
- 5 使用控制面板上的数字键盘输入传真号码。



- 6 在听到远程传真机发出高音调的传真信号时，按控制面板中的 （开始）。

## 将传真发送至多个目标

您可以使用多路发送功能，将一个传真发送到多个位置。原件会自动存储在内存之中，然后发送到远程站点。发送之后，原件会自动从内存中清除。



如果选择超精细作为选项或者传真为彩色，则无法使用此功能发送传真。

- 1 将单页文档正面朝下放在文档玻璃板上，或者将文档正面朝上装入进稿器（请参见第 44 页上的“装入原件”）。
- 2 从控制面板中选择 （传真）。
- 3 根据您的传真需要调整分辨率和黑度（请参见第 61 页上的“调整文档设置”）。
- 4 从控制面板中选择 （菜单）> 传真功能 > 多方发送。
- 5 输入首台接收传真机的号码，然后按 **OK**。  
您可以按速拨号码或使用 （电话本）按钮选择组拨号码。
- 6 输入第二个传真号码，然后按 **OK**。  
显示屏要求输入发送文档的另一个传真号码。

# 基本传真

7 要输入更多传真号码，在显示**是**时按**OK**，然后重复步骤 5 和 6。



- 最多可以输入 10 个目标。
- 输入一个组拨号码后，就不能再输入其他组拨号码了。

8 输入完传真号码后，按左/右箭头在**另一编号?**提示下选择**否**，然后按**OK**。

机器开始按输入顺序将传真发送到输入的号码。

发送传真后将打印多方发送报告。

## 接收传真

本机器出厂时被预设为传真模式。在接收传真时，机器以指定的响铃次数应答来电，并自动接收传真。

## 调整文档设置

在开始传真之前，根据原件的状态更改下列设置后，以获得最佳质量。



对于某些型号，可能需要按**OK**才能导航到下层菜单。

## 分辨率

使用基于文本的典型原件时，默认文档设置可以产生良好的传真效果。但在发送质量低劣的或含有照片的原件时，可以调整分辨率以获得更高质量的传真效果。

1 从控制面板中选择 (传真) > (菜单) > 传真功能 > 分辨率。

2 选择所需选项并按 **OK**。

- **标准** 字符为正常大小的原件。
- **精细** 含有小字符或细线的原件，或使用点阵式打印机打印的原件。
- **超精细** 含有非常精细内容的原件。仅当与您通信的机器也支持“超精细”分辨率的情况下，才能启用**超精细**模式。



- 对于内存传输而言，**超精细**模式不可用。分辨率设置被自动更改为**精细**。
- 如果将机器分辨率设置为**超精细**，而与您通信的传真机不支持**超精细**分辨率，则机器将使用对方传真机支持的最高分辨率模式传送。

- **照片传真** 含有灰色阴影或照片的原件。
- **彩色传真**:带有颜色的原件。

# 基本传真



- 此模式下，内存传输不可用。
- 发送彩色传真的两个必备条件是：对方传真机支持彩色传真接收，您手动发送传真。

3 按  (停止/清除) 返回就绪模式。

## 暗度

可以选择原稿的暗度等级。



黑度设置适用于当前传真作业。要更改默认设置（请参见第 126 页上的“传真菜单”）。

1 从控制面板中选择  (传真) >  (菜单) > 传真功能 > 暗度。

2 选择所需的暗度。

3 按  (停止/清除) 返回就绪模式。



# 3. 维护

本章介绍有关订购机器的可用耗材、配件和维护零件的信息。

- 订购耗材和配件
- 可用耗材
- 存放墨粉盒
- 摇匀墨粉
- 更换墨粉盒
- 监控耗材寿命
- 设置墨粉不足警报
- 清洁机器
- 机器搬运与存放方法提示

64

65

66

67

69

71

72

73

79

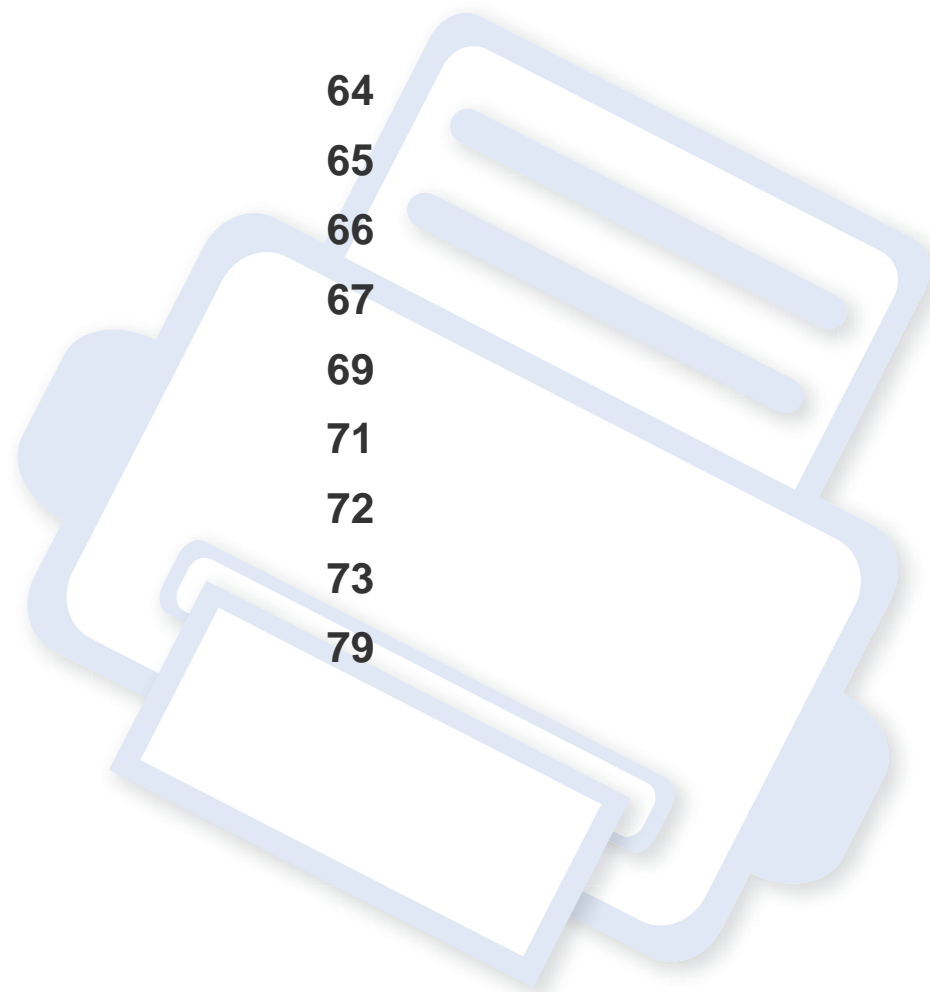

# 订购耗材和配件



不同国家/地区的可用配件不同。要获得可供应的耗材和维护部件的清单，请与您的销售代表联系。

要订购联想授权的耗材、配件及维护零件，请联系机器购买地的联想经销商或零售商。您还可访问 [www.lenovo.com.cn](http://www.lenovo.com.cn)，然后选择您所在国家/地区，从而了解服务联系信息。





# 可用耗材

当耗材使用寿命结束时，您可以为您的机器订购以下耗材：

类型	平均打印页数 <sup>a</sup>	零件名称
墨粉盒	约 1,500 页	LD202

a. 额定打印量符合 ISO/IEC 19752 标准。页数会受操作环境、打印间隔、图形、介质类型和介质大小的影响。

 根据选项、图像区域的百分比以及所使用的作业模式，墨粉盒的使用寿命可能不同。

 购买新的墨粉盒或其他耗材时，只能在您使用机器的国家/地区购买。否则新墨粉盒和其他耗材可能无法兼容您的机器，因为这些会因国家/地区不同而存在差异。

 联想不推荐使用非原装联想墨粉盒，如重新装填或改装的墨粉盒。联想无法保证非原装联想墨粉盒的质量。机器保修不涵盖由于使用非原装联想墨粉盒而需要的服务或维修。

# 存放墨粉盒

墨粉盒包含光、温度和湿度敏感组件。联想建议用户遵循这些建议，使用新的联想墨粉盒确保最佳性能、最高质量和最长寿命。

请将此墨粉盒存放在与要使用打印机的环境相同的环境中。该环境应处于受控制的温度和湿度条件下。墨粉盒在安装前不应该揭开原始包装—如果无原始包装，请用纸盖住墨粉盒的顶部开口处，然后将墨粉盒存放在阴暗机柜中。

揭开墨粉盒包装而不使用墨粉盒会显著缩短墨粉盒的使用寿命。不要将墨粉盒放在地板上。如果从打印机上取下墨粉盒，请按下述说明正确存放墨粉盒。

- 将墨粉盒存放在随原始包装提供的保护袋中。
- 存放时，应水平而不是垂直放置，并且与安装在机器中时具有相同朝上面。
- 切勿将耗材存放在任何以下环境中：
  - 温度超过 40 ° C。
  - 湿度范围小于 20% 或大于 80%。
  - 湿度或温度急剧变化的环境。
  - 阳光或室内灯光直射。
  - 积满灰尘的位置。
  - 不要在汽车中存放太长时间。
  - 存在腐蚀性气体的环境。
  - 存在盐雾的环境。

## 处理说明

- 切勿接触硒鼓中感光鼓的表面。
- 切勿使墨粉盒受到不必要的震动或冲击。
- 切勿手动旋转感光鼓，尤其是反向旋转；否则会导致内部损坏和墨粉溢出。

## 墨粉盒使用

联想不建议，也不许可在本打印机中使用非联想品牌墨粉盒，包括一般、商店品牌、重新装填或改装的墨粉盒。



联想的打印机保修不涵盖由于使用重新装填、改装或非联想品牌墨粉盒而导致的机器损坏。

## 预计墨粉盒寿命

预计墨粉盒寿命（墨粉盒的打印时间）依赖于打印作业所需的墨粉量。实际打印量可能不同，具体取决于所打印页面的打印密度、操作环境、图像区域百分比、打印间隔、介质类型和/或介质尺寸。例如，如果您打印大量图形，则将使用较多的墨粉，因此您可能需要较频繁地更换硒鼓。

# 摇匀墨粉

当墨粉盒即将达到使用寿命时:

- 出现白色条纹或字迹变淡和/或两侧密度不同。
- **状态 LED** 呈红色闪烁。对于带有**墨粉 LED** 的机器，它会闪烁橙色。

此时通过摇匀墨粉盒内剩余的墨粉，可暂时改进打印质量。在某些情况下，即使摇匀墨粉之后仍然会出现白色条纹或字迹变淡的现象。



根据机器的选项或型号，本用户指南中的图示可能与您的机器不同。查看您的机器类型（请参见第 17 页上的“正视图”）。



- 为了避免对墨粉盒造成损坏，切勿将其暴露在光线下超过数分钟。如果需要，请用纸将其遮盖。
- 请勿接触墨粉盒的绿色区域。请使用墨粉盒上的手柄，以免触及此区域。
- 请勿用刀子或剪子等锋利的物体来打开墨粉盒包装。这些器具可能会划伤墨粉盒的感光鼓。
- 如果不慎将墨粉沾到衣物上，请用干布擦拭并用冷水清洗。热水会使墨粉渗入到衣服纤维中。
- 打开扫描装置，将进稿器和扫描装置一起握住。

# 摇匀墨粉

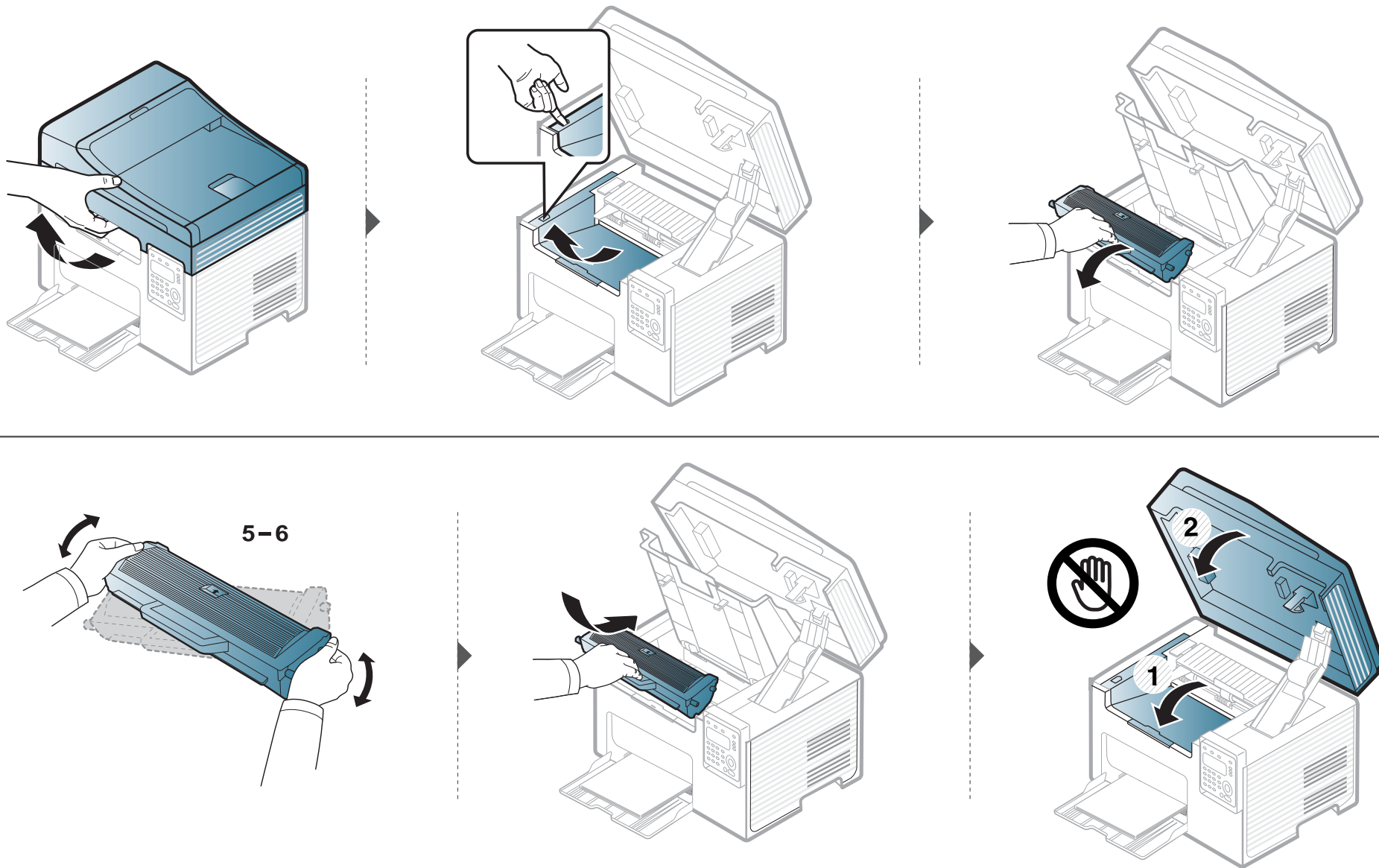

# 更换墨粉盒



单击此链接打开有关更换墨粉盒的动画。



- 充分摇匀墨粉盒，这可以提高初期打印质量。
- 根据机器的选项或型号，本用户指南中的图示可能与您的机器不同。查看您的机器类型（请参见第 17 页上的“正视图”）。



- 为了避免对墨粉盒造成损坏，切勿将其暴露在光线下超过数分钟。如果需要，请用纸将其遮盖。
- 请勿接触墨粉盒的绿色区域。请使用墨粉盒上的手柄，以免触及此区域。
- 请勿用刀子或剪子等锋利的物体来打开墨粉盒包装。这些器具可能会划伤墨粉盒的感光鼓。
- 如果不慎将墨粉沾到衣物上，请用干布擦拭并用冷水清洗。热水会使墨粉渗入到衣服纤维中。
- 打开扫描装置，将进稿器和扫描装置一起握住。

墨粉盒使用寿命结束时，机器将停止打印。

# 更换墨粉盒

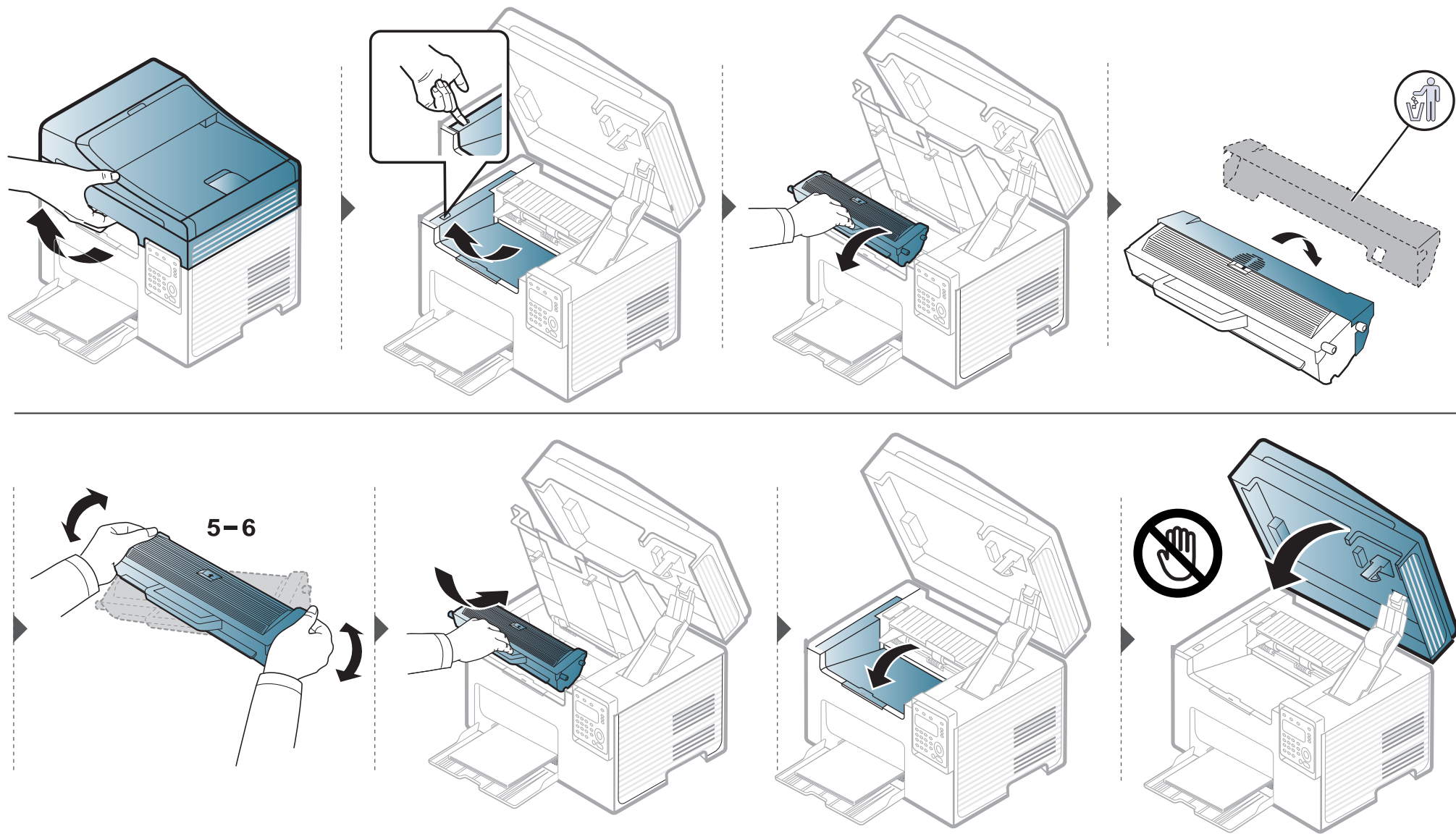

# 监控耗材寿命

如果经常发生卡纸或打印问题，请检查您的机器已经打印或扫描的页数。如有必要，更换相应零件。



- 如果您的机器在控制面板上有 **+/-** 按钮（请参见第 20 页上的“控制面板概览”）：  
在就绪模式下，按住 （**停止/清除**）按钮约 6 秒钟，然后松开。将打印一份耗材信息报告。
- 对于某些型号，可能需要按 **OK** 才能导航到下层菜单。

**1** 从控制面板中依次选择 （**菜单**）> **系统设置** > **维护** > **耗材寿命**。

**2** 选择所需选项并按 **OK**。

- **总寿命** 显示打印的总页数。
- **ADF 扫描** 显示使用进稿器打印的页面的数量。
- **平板扫描** 显示使用扫描仪玻璃板扫描的页面的数量。
- **耗材信息** 打印耗材信息页。

**3** 按 （**停止/清除**）返回就绪模式。

# 设置墨粉不足警报

墨盒中的墨粉量较小时，会通过信息或 LED 指示灯通知用户更换墨粉盒。可设置此选项，以决定是否使用此信息或 LED 指示灯。

 如果您的机器在控制面板上有 +/- 按钮（请参见第 20 页上的“控制面板概览”）：

您可以在 LENOVO Easy Printer Manager 程序中的 **设备设置** 或打印机设置工具程序中的 **Machine** 部分配置机器的设置。

- Windows 和 Mac 用户请参见第 178 页上的“设备设置”。

- 1 从控制面板中依次选择  (菜单) > 系统设置 > 维护 > 墨粉不足警报。
- 2 选择所需选项。
- 3 按 **OK** 保存所作的选择。



# 清洁机器

如果出现打印质量问题，或者您是在多尘的环境中使用您的机器，则需要定期清洁您的机器，从而确保最佳的打印状况以及延长机器的使用寿命。



- 如果使用含有大量酒精，溶剂或其他烈性物质的清洁剂清洁机壳会造成外壳褪色或变形。
- 如果您的机器或其周边区域粘上墨粉，则我们建议您使用蘸水的布或绵纸擦拭。如果使用吸尘器，则墨粉会被吹进空气中，这会对您的身体有害。

## 清洁外部

用无绒软布清洁机壳。可用水稍微蘸湿软布，但注意不要让水滴到机器上或滴入机器。

# 清洁机器

## 清洁内部

在打印过程中，纸屑、墨粉和灰尘颗粒会堆积在机器内部。这样会导致产生打印质量问题，例如：出现墨粉斑点或污点。清洁机器内部能够清除或减少这些问题。



- 为了避免对墨粉盒造成损坏，切勿将其暴露在光线下超过数分钟。如果需要，请用纸将其遮盖。
- 请勿接触墨粉盒的绿色区域。请使用墨粉盒上的手柄，以免触及此区域。
- 清洁机器内部时请使用干燥、无绒抹布，小心不要损坏传墨辊或其他任何内部零件。不得使用苯或稀释剂等溶剂。可能会出现打印质量问题，并且会导致机器损坏。



- 使用干燥的无绒抹布清洁机器。
- 关闭机器，拔掉电源线。请等待机器冷却。如果机器有电源开关，请在清洁机器前关闭电源。
- 根据机器的选项或型号，本用户指南中的图示可能与您的机器不同。查看您的机器类型（请参见第 17 页上的“正视图”）。
- 打开扫描装置，将进稿器和扫描装置一起握住。

# 清洁机器

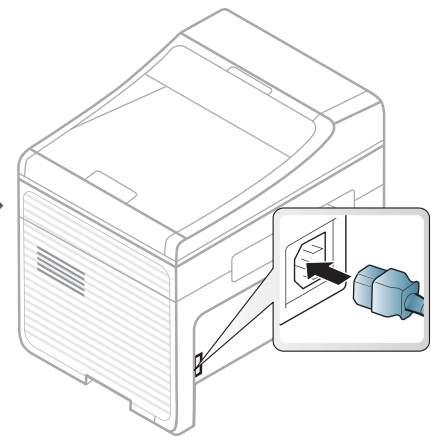
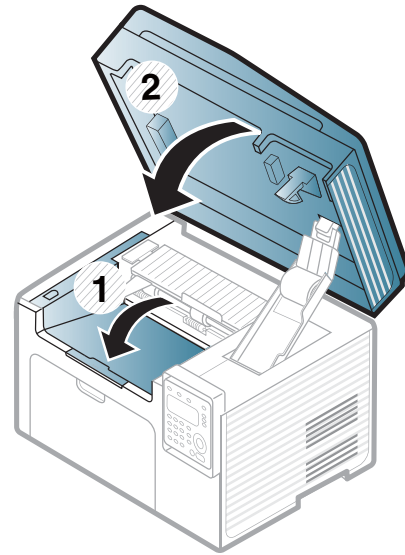
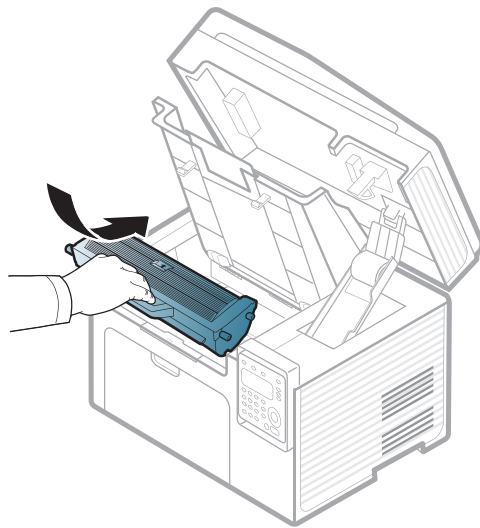
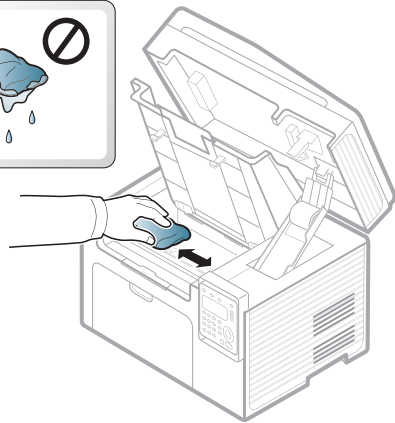
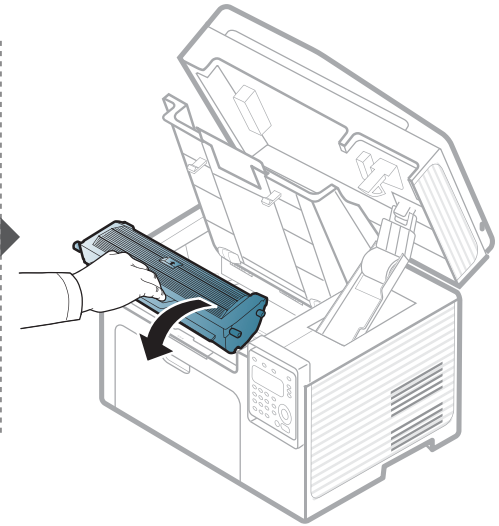
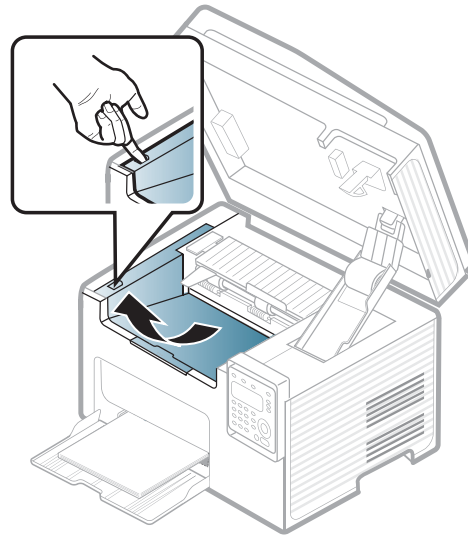
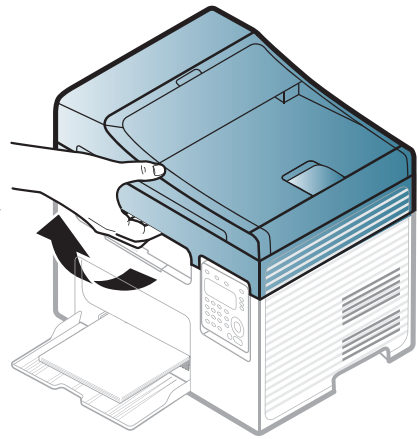
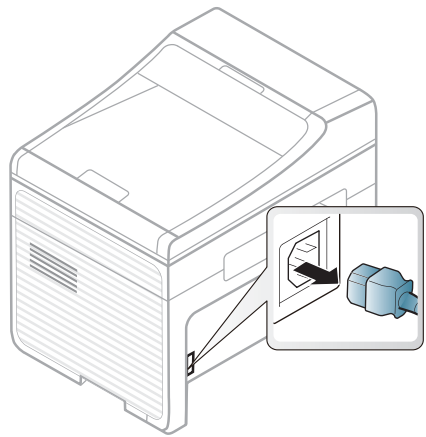

# 清洁机器

## 清洁搓纸轮



- 关闭机器，拔掉电源线。请等待机器冷却。如果机器有电源开关，请在清洁机器前关闭电源。
- 根据机器的选项或型号，本用户指南中的图示可能与您的机器不同。查看您的机器类型（请参见第 17 页上的“正视图”）。

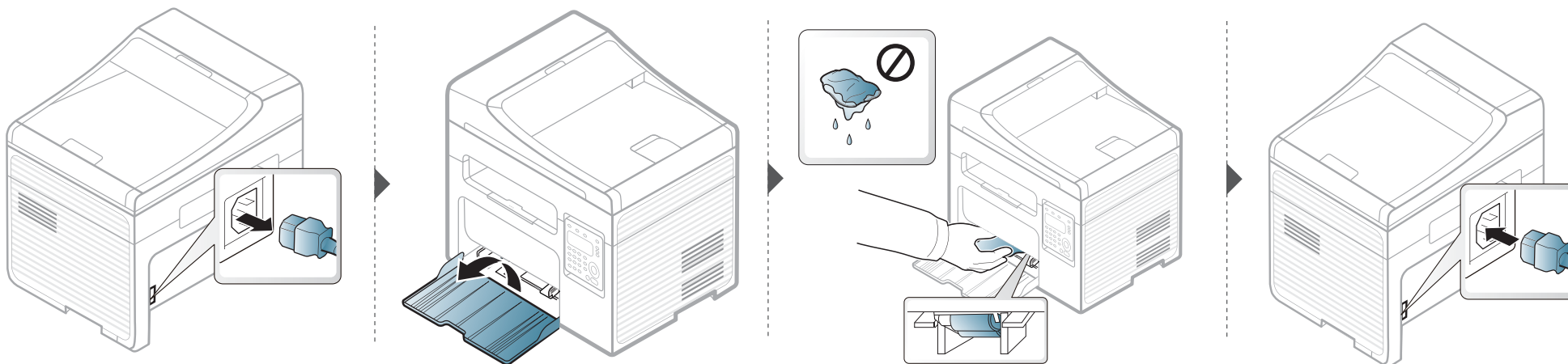

# 清洁机器

## 清洁扫描装置

保持扫描装置清洁有助于获得质量最佳的复印件。我们建议您在每天开始工作时清洁扫描装置，如果需要，也可以在工作期间清洁。



- 关闭机器，拔掉电源线。请等待机器冷却。如果机器有电源开关，请在清洁机器前关闭电源。
- 根据机器的选项或型号，本用户指南中的图示可能与您的机器不同。查看您的机器类型（请参见第 17 页上的“正视图”）。

- 1 将无绒软布或纸巾用水稍微蘸湿。
- 2 提起并打开扫描仪盖。

# 清洁机器

3 擦拭扫描仪表面，直至洁净干燥。

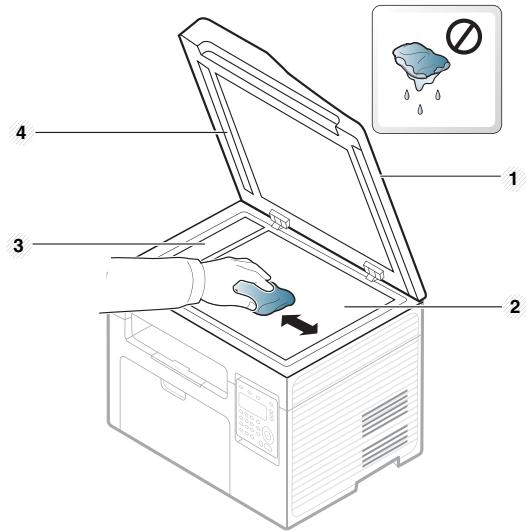

- 1 扫描仪盖
- 2 扫描仪玻璃板
- 3 进纸器玻璃板
- 4 白杆

4 合上扫描仪盖。

# 机器搬运与存放方法提示

- 搬运机器时，切勿倾斜或使其倒立。否则，机器内部可能会沾上墨粉，从而导致机器受损或降低打印质量。
- 搬运机器时，确保至少有两人牢固手扶机器。



# 4. 故障排除

本章介绍有关如何排除故障的帮助信息。

- 避免卡纸的提示 81
- 清除原件卡纸 82
- 清除卡纸 87
- 了解状态 LED 92
- 了解显示屏信息 94



本章介绍有关如何排除故障的帮助信息。如果机器有显示屏，请首先检查显示屏上的信息解决故障。如果在本章中找不到解决问题的方法，请参见高级指南中的**故障排除**章节（请参见第 186 页上的“故障排除”）。如果在用户指南中找不到解决方法或是问题依然存在，请拨打服务电话。



# 避免卡纸的提示

选择正确的介质类型可以避免大多数卡纸情况。为了避免卡纸，请参考以下准则

- 确保可调导板位于正确的位置（请参见第 36 页上的“纸盘概述”）。
- 请勿在打印过程中从纸盘取出纸张。
- 装纸前请弯折、呈扇形散开并拢齐纸张。
- 请勿使用起皱、潮湿或过度卷曲的纸张。
- 请勿在纸盘中混装不同纸张。
- 请仅使用推荐的打印介质（请参见第 101 页上的“打印介质规格”）。

# 清除原件卡纸

如果原件在进稿器中被卡住，在显示屏上将出现警告信息。



为避免撕破文档，请仔细地将卡纸取出。



为避免出现卡纸，请将厚、薄或混合纸型原件放到扫描仪玻璃板上。

# 清除原件卡纸

## 扫描仪前端的原稿卡纸



- 根据机器的选项或型号，本用户指南中的图示可能与您的机器不同。查看您的机器类型（请参见第 17 页上的“正视图”）。
- 视型号或可选商品，故障排除可能不可用（请参见第 7 页上的“多种功能”）。

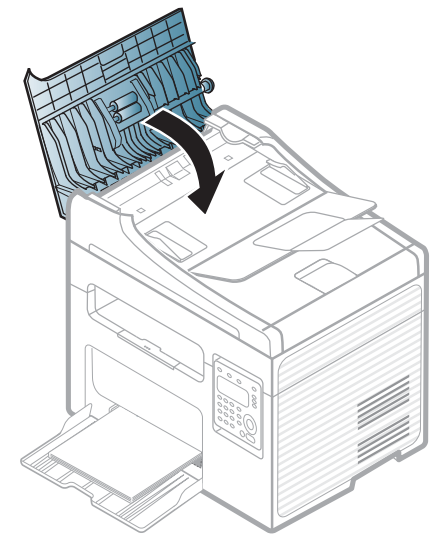
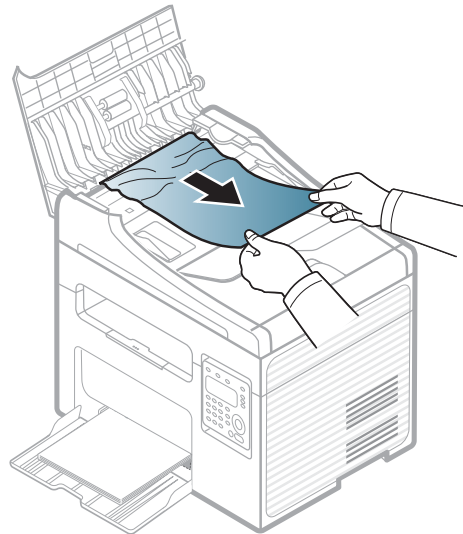
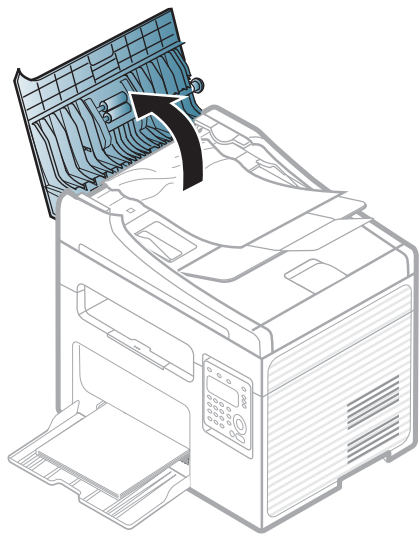

# 清除原件卡纸

## 扫描仪内部的原稿卡纸



- 根据机器的选项或型号，本用户指南中的图示可能与您的机器不同。查看您的机器类型（请参见第 17 页上的“正视图”）。
- 视型号或可选商品，故障排除可能不可用（请参见第 7 页上的“多种功能”）。

# 清除原件卡纸

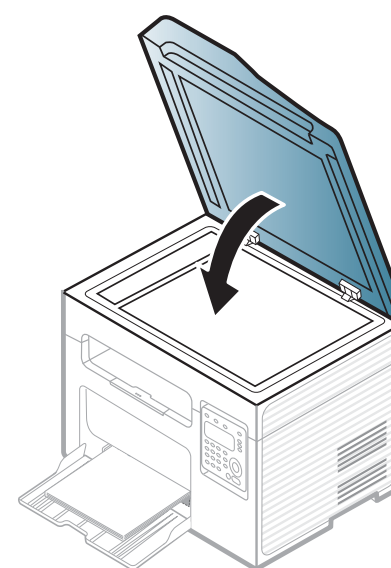
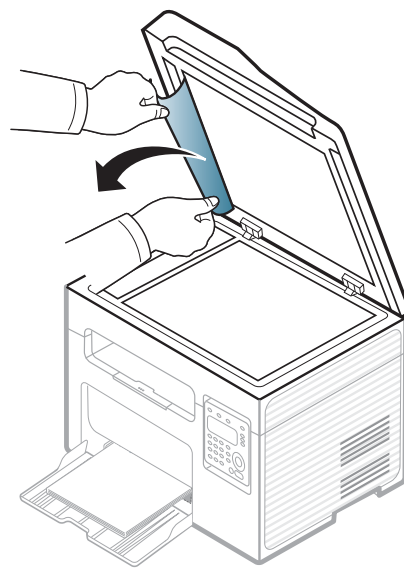
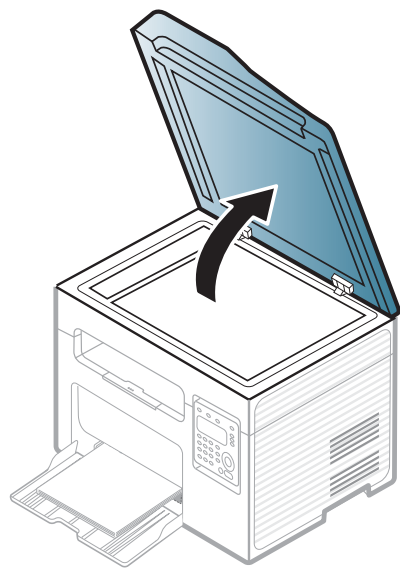
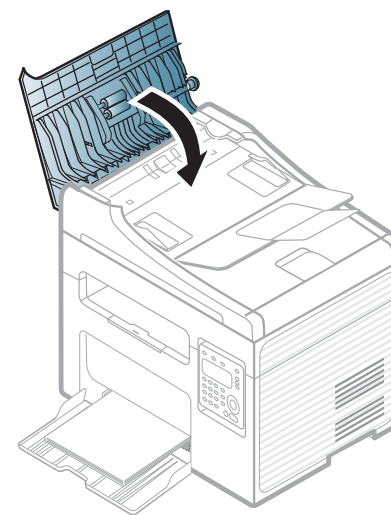
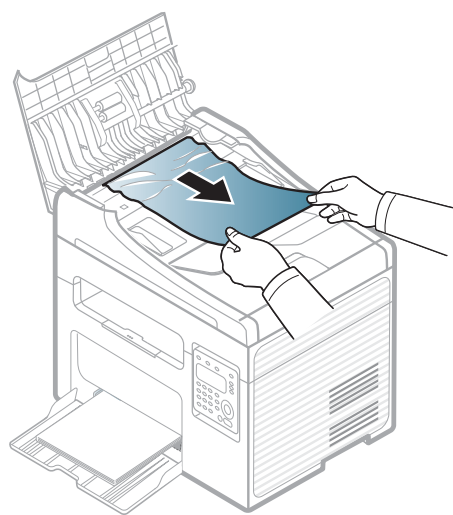
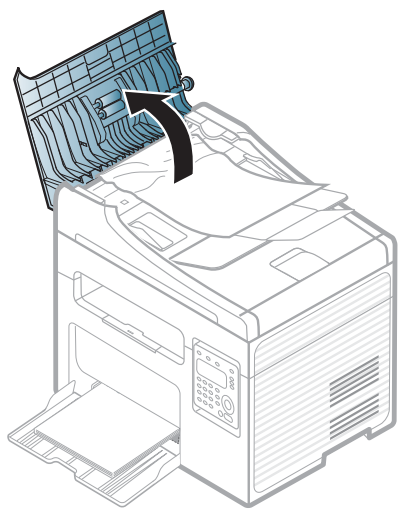

# 清除原件卡纸

## 扫描仪出纸区域的原稿卡纸



- 根据机器的选项或型号，本用户指南中的图示可能与您的机器不同。查看您的机器类型（请参见第 17 页上的“正视图”）。
- 视型号或可选商品，故障排除可能不可用（请参见第 17 页上的“正视图”）。

1 从进纸器中取出所有剩余纸张。

2 轻轻地从进稿器中取出卡纸。

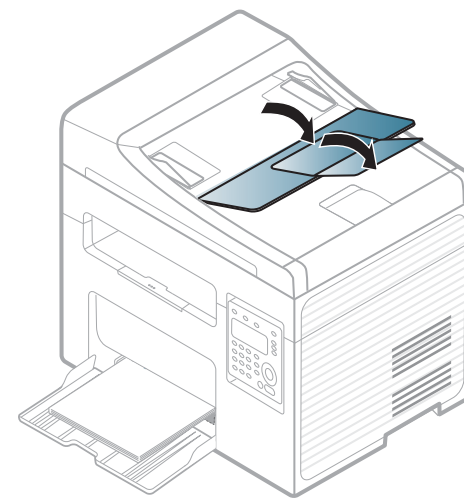
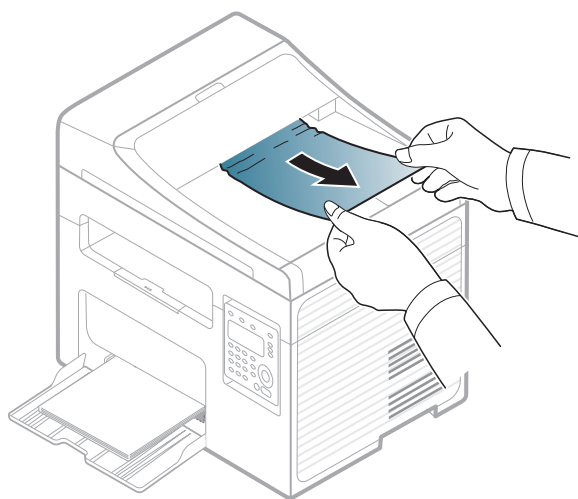
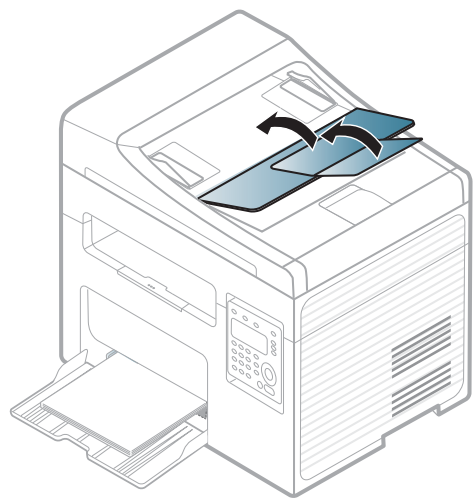

# 清除卡纸



为避免撕破纸张，请轻缓地将卡纸抽出。

## 在纸盘中



单击此链接打开有关清除卡纸的动画。



根据机器的选项或型号，本用户指南中的图示可能与您的机器不同。查看您的机器类型（请参见第 17 页上的“正视图”）。

# 清除卡纸

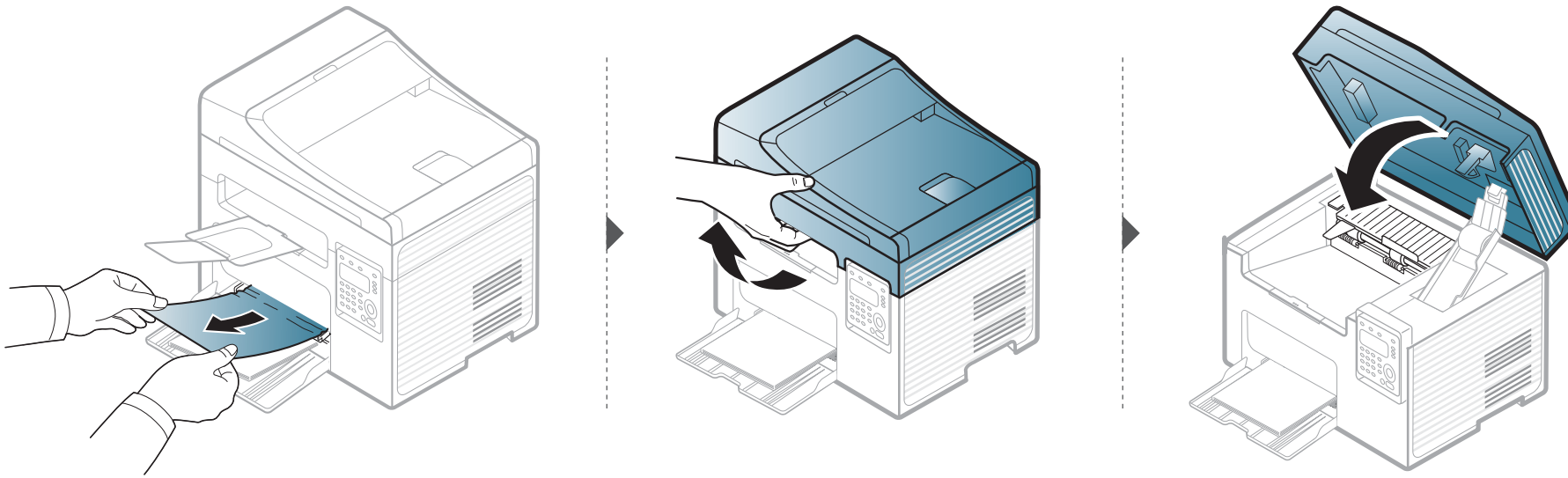



# 清除卡纸

## 在机器内部



单击此链接打开有关清除卡纸的动画。



- 定影器区域温度很高。从机器中取纸时请务必小心。
- 根据机器的选项或型号，本用户指南中的图示可能与您的机器不同。查看您的机器类型（请参见第 17 页上的“正视图”）。

# 清除卡纸

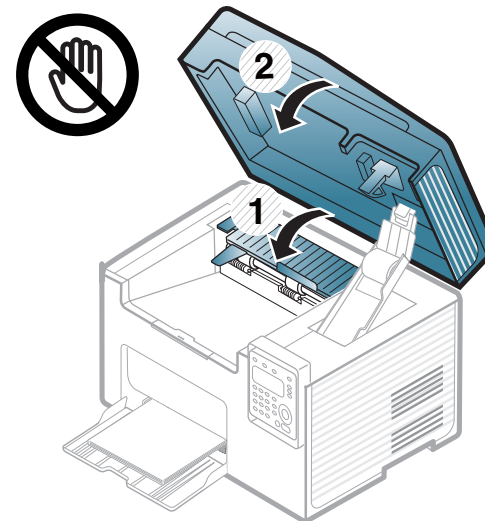
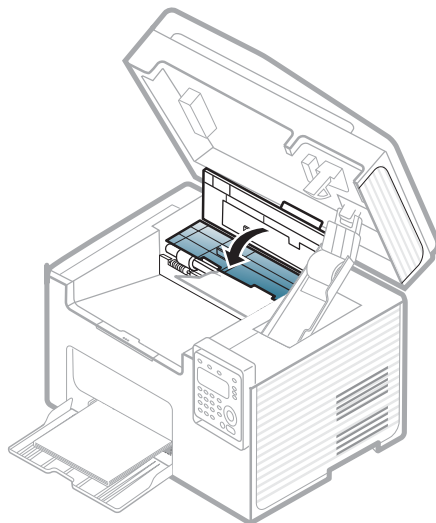
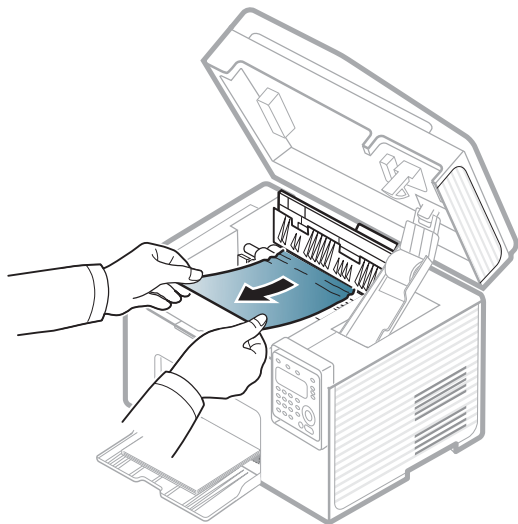
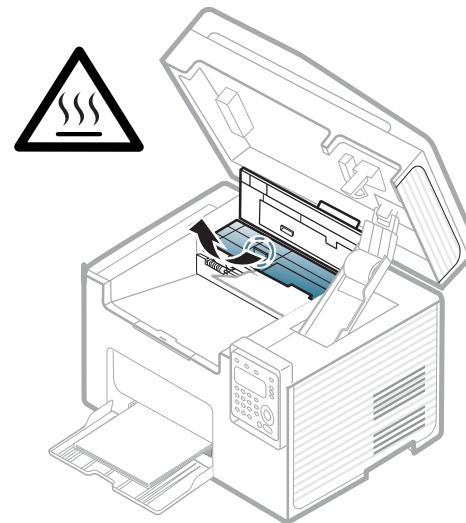
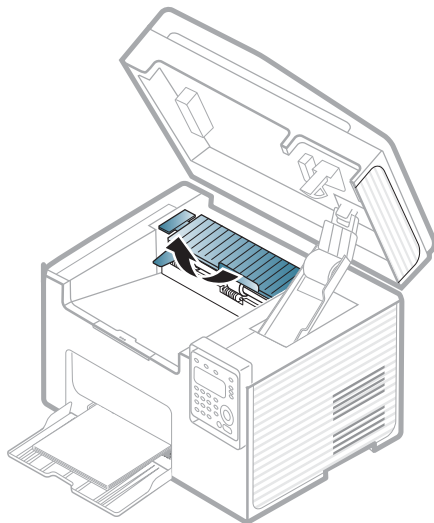
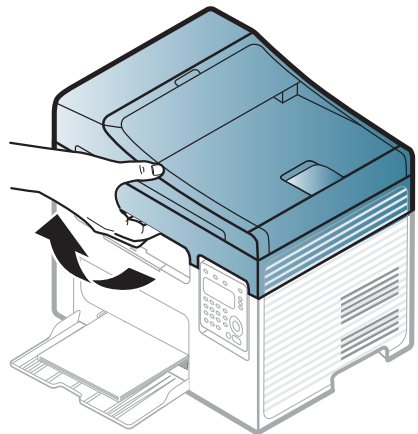

# 清除卡纸

如果在该区域看不到纸张，请停止并转至下一步

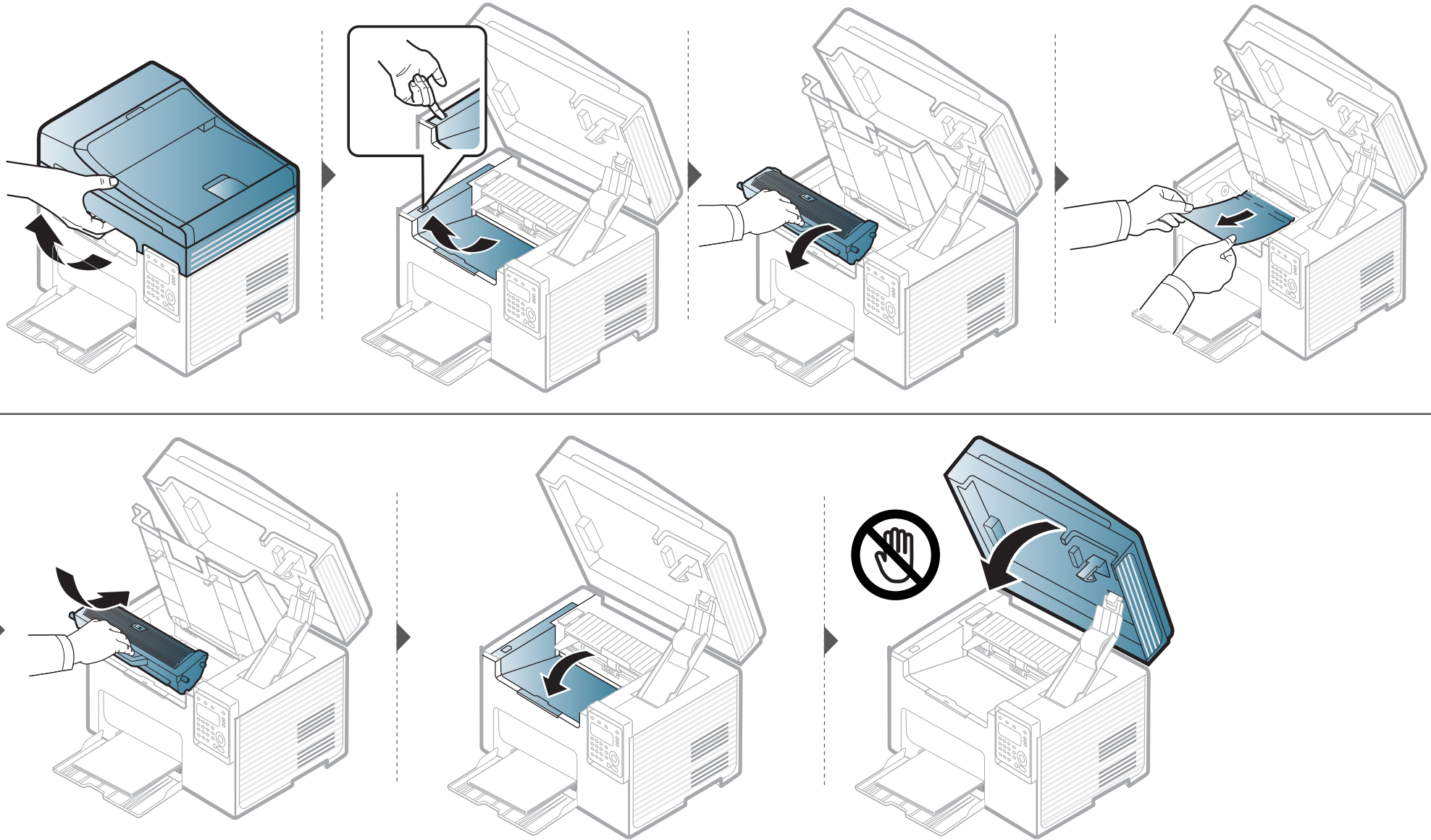

# 了解状态 LED

LED 的颜色指示机器的当前状态。



- 根据机型或国家/地区的不同，可能不提供某些 LED 指示灯（请参见第 20 页上的“控制面板概览”）。
- 要解决错误，请查找错误信息及其在故障排除部分中的说明（请参见第 94 页上的“了解显示屏信息”）。
- 也可以借助计算机联想打印机状态程序窗口中的准则解决错误（请参见第 180 页上的“使用联想打印机状态”）。
- 如果问题仍然存在，请与服务代表联系。

LED	状态		描述
状态	熄灭		打印机处于脱机状态。
	绿色	闪烁	当背光灯闪烁时，表明机器正在接收或打印数据。
		点亮	<ul style="list-style-type: none"><li>• 机器已联机，可以使用。</li></ul>
	红色	闪烁	<ul style="list-style-type: none"><li>• 发生小错误，打印机正在等候清除错误。请检查显示信息。当问题解决时，打印机会继续运行。</li><li>• 墨粉盒中残留少量墨粉。预计墨粉盒寿命<sup>a</sup>将要结束。请准备新墨粉盒以备更换。可通过摇匀墨粉来暂时提高打印质量（请参见第 67 页上的“摇匀墨粉”）。<sup>b</sup></li></ul>
		点亮	<ul style="list-style-type: none"><li>• 墨粉盒已经达到其预计寿命<sup>a</sup>。建议更换墨粉盒（请参见第 69 页上的“更换墨粉盒”）。</li><li>• 盖板处于打开状态。合上盖板。</li><li>• 接受或打印数据时纸盘中没有纸。在纸盘中装入纸张。</li><li>• 由于出现严重错误，机器已经停止运行。请检查显示信息（请参见第 94 页上的“了解显示屏信息”）。</li><li>• 发生卡纸现象（请参见第 87 页上的“清除卡纸”）。</li></ul>
	(⏻) 电源	蓝色	点亮
熄灭			机器处于就绪模式或电源已关闭。

# 了解状态 LED

LED	状态		描述
环保打印	绿色	点亮	环保模式已开启。 环保模式的默认设置为 2 页缩印和省墨。
		熄灭	环保模式已关闭。
墨粉 <sup>b</sup>	橙色	闪烁	墨粉盒中残留少量墨粉。墨粉盒中的墨粉 <sup>a</sup> 预计将用完。请准备新墨粉盒以备更换。可通过摇匀墨粉来暂时提高打印质量（请参见第 67 页上的“摇匀墨粉”）。
		点亮	墨粉盒已经达到其预计寿命 <sup>a</sup> 。建议更换墨粉盒（请参见第 69 页上的“更换墨粉盒”）。
		熄灭	所有墨粉盒容量正常。

a. 预计墨粉盒寿命是指墨粉盒的预期或预计寿命，根据 ISO/IEC 19752 设计，表示平均打印输出能力。打印页数可能会受操作环境、图像区域百分比、打印间隔、图形、介质和介质尺寸影响。即使红色 LED 亮起且打印机停止打印，墨粉盒中仍可能残留墨粉。

b. 根据机型或国家/地区的不同，可能不提供某些 LED 指示灯（请参见第 20 页上的“控制面板概览”）。

# 了解显示屏信息

控制面板显示屏上出现指示机器状态或故障的信息。如果需要，请参照下表了解信息及其含义并解决问题。



- M2041 不支持此功能。也可以借助计算机的打印状态程序窗口中的准则解决错误（请参见第 180 页上的“使用联想打印机状态”）。
- 如果表中没有信息，请重新启动，然后重新尝试打印。如果问题仍然存在，请与服务代表联系。
- 拨打服务电话时，将显示屏上的信息内容提供给服务代表。
- 根据选项或型号的不同，某些信息可能不会显示。
- [错误号码] 表示错误号码。

## 卡纸相关信息



信息	含义	建议的解决方法
文档卡纸 取出卡纸	装入的原稿卡在进稿器中。	清除卡纸（请参见第 82 页上的“清除原件卡纸”）。
卡纸或缺纸 开门/关门	<ul style="list-style-type: none"><li>• 进纸区发生卡纸。</li><li>• 纸盘中无纸。</li></ul>	<ul style="list-style-type: none"><li>• 清除卡纸（请参见第 87 页上的“在纸盘中”）。</li><li>• 在纸盘中装入纸张（请参见第 37 页上的“在纸盘中装纸”）。</li></ul>
双面打印时内部 卡纸	机器内部卡纸。	清除卡纸（请参见第 89 页上的“在机器内部”）。

# 了解显示屏信息

## 墨粉相关信息

信息	含义	建议的解决方法
安装墨粉盒	未安装墨粉盒。	安装墨粉盒。
不兼容墨粉盒	安装的墨粉盒不适用于您的机器。	安装适用于本机的联想原装墨粉盒。
准备新的墨粉盒	指示的墨盒中有少量残留墨粉。墨粉盒中的墨粉预计将用完。	请准备新墨盒以备更换。可通过摇匀墨粉来暂时提高打印质量（请参见第 67 页上的“摇匀墨粉”）。

# 了解显示屏信息

信息	含义	建议的解决方法
更换新的墨粉盒	<p>指示的墨粉盒几乎已达到其预计的墨盒寿命。</p> <p> 墨粉盒预计寿命表示期望或估计的墨粉盒寿命，指示平均输出份数，依照 ISO/IEC 19752 进行设计（请参见第 65 页上的“可用耗材”）。页数可能会受到操作环境、图像区域百分比、打印间隔、介质和介质尺寸的影响。即使显示“更换新墨粉盒”且机器停止打印，硒鼓中仍可能残留墨粉。</p>	<ul style="list-style-type: none"><li>您可以选择控制面板上显示的<b>停止</b>或<b>继续</b>。如果选择<b>停止</b>，则打印机将停止打印，并且如果您不更换墨盒，则无法继续打印。如果选择<b>继续</b>，则打印机会保持继续打印，但无法保证打印质量。</li><li>显示此信息时，请更换墨粉盒以获得最佳打印质量。如果在显示此信息后仍不更换墨粉盒，则会导致打印质量问题（请参见第 69 页上的“更换墨粉盒”）。</li></ul> <p> 联想不推荐使用非原装联想墨粉盒，如重新装填或改装的墨粉盒。联想无法保证非原装联想墨粉盒的质量。机器保修不包括由于使用非原装联想墨粉盒引起的服务或维修。</p>
	<p>指示的墨粉盒已经达到其预计的墨粉盒寿命。打印机可能会停止打印。</p>	<p>更换墨粉盒（请参见第 69 页上的“更换墨粉盒”）。</p>



# 了解显示屏信息

## 纸盘相关信息

信息	含义	建议的解决方法
卡纸或缺纸 开门/关门	<ul style="list-style-type: none"><li>进纸区发生卡纸。</li><li>纸盘中无纸。</li></ul>	<ul style="list-style-type: none"><li>清除卡纸（请参见第 87 页上的“在纸盘中”）。</li><li>在纸盘中装入纸张（请参见第 37 页上的“在纸盘中装纸”）。</li></ul>

## 其他信息

信息	含义	建议的解决方法
门未关 请将其关闭	盖板未关紧。	关闭盖板，直到锁定到位。
扫描仪的门已打开	进稿器盖未关紧。	关闭盖板，直到锁定到位。
错误[错误号码] 关闭然后再打开	无法控制机器单元。	重新启动电源，然后重新尝试打印。如果问题仍然存在，请拨打服务电话。
错误[错误号码] 请致电以申请维修		
扫描仪锁定	扫描仪已锁定。	重新启动。如果问题仍然存在，请拨打服务电话。



# 5. 附录

本章介绍产品规格以及适用法规的相关信息。

- 规格
- 法规信息
- 为了创建更好的环境
- 声明

99

107

110

111

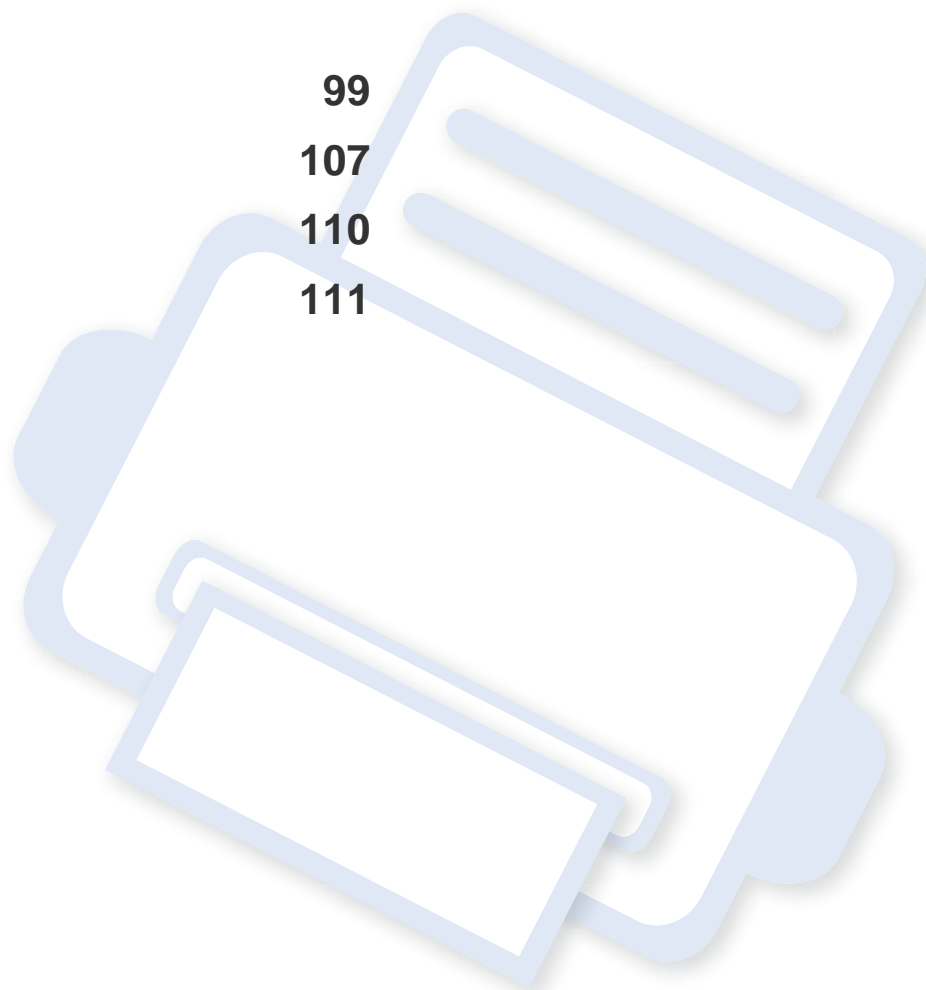

# 规格

## 总规格



规格值列出如下，如有变更，恕不另行通知。有关可能发生的信息变更，请访问 [www.lenovo.com.cn](http://www.lenovo.com.cn)。

项目		描述		
尺寸	宽度 x 长度 x 高度	M2041	389 x 274 x 249 mm	
		F2072	402 x 293 x 296 mm	
重量	机器包括耗材	M2041	6.65 千克	
		F2072	8 千克	
噪声水平 <sup>a</sup>	就绪模式	小于 26 dB (A)		
	打印模式	小于 50 dB (A)		
	复印模式	扫描仪玻璃板	小于 50 dB (A)	
		进纸器	小于 52 dB (A)	
	扫描模式	扫描仪玻璃板	小于 52 dB (A)	
		进纸器	小于 54 dB (A)	
温度	推荐	10 到 30° C		
	操作	10 到 35° C		
	存储器（已打包）	-20 到 40° C		

# 规格

	项目	描述
湿度	推荐	20 到 80% 相对湿度
	操作	20 到 80% 相对湿度
	存储器 (已打包)	10 到 90% 相对湿度
额定电源 <sup>b</sup>	110 伏型号	交流电 110 - 127 V
	220 伏型号	交流电 220 - 240 V
功耗	平均运行模式	小于 310 W
	就绪模式	小于 30 W
	节能模式 <sup>c</sup>	<ul style="list-style-type: none"><li>• <b>M2041:</b> 小于 1.2 W</li><li>• <b>F2072:</b> 小于 1.7 W</li></ul>
	电源关闭模式 <sup>d</sup>	小于 .45 W

a. 声压级, ISO 7779。已测试配置: 基本机器安装, A4 纸, 单面打印。

b. 有关机器的正确电压 (V)、频率 (赫兹) 和电流 (A), 请参见机器上的铭牌。

c. 节能模式的能耗可能受到机器状态、设置条件、操作环境的影响。

d. 仅当未连接电源电缆时, 可以完全避免能耗。

# 规格

## 打印介质规格

类型	大小	尺寸	打印介质重量/容量 <sup>a</sup>	
			纸盘	在纸盘中手动进纸 <sup>b</sup>
普通纸	<b>Letter</b>	216 x 279 mm	71 到 85 g/m <sup>2</sup> • 150 张 80 g/m <sup>2</sup>	71 到 85 g/m <sup>2</sup> • 1 张
	<b>Legal</b>	216 x 356 mm		
	<b>US Folio</b>	216 x 330 mm		
	<b>A4</b>	210 x 297 mm		
	<b>Oficio</b>	216 x 343 mm		
	<b>JIS B5</b>	182 x 257 mm		
	<b>ISO B5</b>	176 x 250 mm		
	<b>Executive</b>	184 x 267 mm		
	<b>A5</b>	148 x 210 mm		
信封	<b>Monarch 信封</b>	98 x 191 mm	75 到 90 g/m <sup>2</sup> • 10 张	75 到 90 g/m <sup>2</sup> • 1 张
	<b>10 号信封</b>	105 x 241 mm		
	<b>DL 信封</b>	110 x 220 mm		
	<b>C5 信封</b>	162 x 229 mm		

# 规格

类型	大小	尺寸	打印介质重量/容量 <sup>a</sup>	
			纸盘	在纸盘中手动进纸 <sup>b</sup>
厚纸	请参见普通纸部分	请参见普通纸部分	86 到 120 g/m <sup>2</sup> • 50 张 120 g/m <sup>2</sup>	86 到 120 g/m <sup>2</sup> • 1 张
薄纸	请参见普通纸部分	请参见普通纸部分	60 到 70 g/m <sup>2</sup> • 160 张 60 g/m <sup>2</sup>	60 到 70 g/m <sup>2</sup> • 1 张
棉质纸	请参见普通纸部分	请参见普通纸部分	75 到 90 g/m <sup>2</sup> • 150 张 80 g/m <sup>2</sup>	75 到 90 g/m <sup>2</sup> • 1 张
彩色纸	请参见普通纸部分	请参见普通纸部分	75 到 90 g/m <sup>2</sup> • 150 张 80 g/m <sup>2</sup>	75 到 90 g/m <sup>2</sup> • 1 张
预印纸	请参见普通纸部分	请参见普通纸部分	75 到 90 g/m <sup>2</sup> • 150 张 80 g/m <sup>2</sup>	75 到 90 g/m <sup>2</sup> • 1 张
再生纸	请参见普通纸部分	请参见普通纸部分	60 到 90 g/m <sup>2</sup> • 150 张 80 g/m <sup>2</sup>	60 到 90 g/m <sup>2</sup> • 1 张
标签 <sup>c</sup>	<b>Letter、Legal、US Folio、A4、JIS B5、ISO B5、Executive、A5</b>	请参见普通纸部分	120 到 150 g/m <sup>2</sup> • 10 张	120 到 150 g/m <sup>2</sup> • 1 张

# 规格

类型	大小	尺寸	打印介质重量/容量 <sup>a</sup>	
			纸盘	在纸盘中手动进纸 <sup>b</sup>
卡片纸	Letter、Legal、US Folio、A4、JIS B5、ISO B5、Executive、A5、明信片 4x6	请参见普通纸部分	121 到 163 g/m <sup>2</sup> • 10 张	121 到 163 g/m <sup>2</sup> • 1 张
证券纸	请参见普通纸部分	请参见普通纸部分	• 10 张	• 1 张
存档纸	请参见普通纸部分	请参见普通纸部分	• 100 张	• 1 张
最小尺寸(自定义)		76 x 127 mm	60 到 163 g/m <sup>2</sup>	
最大尺寸(自定义)		216 x 356 mm		

a. 最大容量取决于介质重量、厚度和环境因素。

b. 1 张，适用于手动进纸。

c. 本机器所使用标签的平滑度为 100 到 250 (镀银)。这表示平滑度的数量级别。

# 规格

## 系统要求

### Microsoft® Windows®

操作系统	要求 (推荐)		
	CPU	RAM	可用硬盘空间
Windows® XP	Intel® Pentium® III 933 MHz (Pentium IV 1 GHz)	128 MB (256 MB)	1.5 GB
Windows Server® 2003	Intel® Pentium® III 933 MHz (Pentium IV 1 GHz)	128 MB (512 MB)	1.25 GB 到 2 GB
Windows Server® 2008	Intel® Pentium® IV 1 GHz (Pentium IV 2 GHz)	512 MB (2 GB)	10 GB
Windows Vista®	Intel® Pentium® IV 3 GHz	512 MB (1 GB)	15 GB
Windows® 7,8	Intel® Pentium® IV 1 GHz 32 位或 64 位处理器或更高配置	1 GB (2 GB)	16 GB
	<ul style="list-style-type: none"><li>• 支持使用 128 MB 内存的 DirectX® 9 图形 (用于启用 Aero 主题)。</li><li>• DVD-R/W 光驱</li></ul>		
Windows Server® 2008 R2	Intel® Pentium® IV 1 GHz (x86) 或 1.4 GHz (x64) 处理器 (2 GHz 或更快)	512 MB (2 GB)	10 GB



# 规格

-  对于所有的 Windows 操作系统，最低要求为 Internet Explorer 6.0 或更高版本。
- 具有管理员权限的用户可以安装该软件。
- Windows Terminal Services** 与该机器兼容。
- 需要 **Windows XP** 或更高版本。

## Mac

操作系统	要求 (推荐)		
	CPU	RAM	可用硬盘空间
Mac OS X 10.5	<ul style="list-style-type: none"><li>Intel® 处理器</li><li>867 MHz 或更快速的 Power PC G4/G5</li></ul>	512 MB (1 GB)	1 GB
Mac OS X 10.6	<ul style="list-style-type: none"><li>Intel® 处理器</li></ul>	1 GB (2 GB)	1 GB
Mac OS X 10.7~10.8	<ul style="list-style-type: none"><li>Intel® 处理器</li></ul>	2 GB	4 GB

# 规格

## Linux

项目	要求
操作系统	Redhat® Enterprise Linux WS 4、5、6 (32/64 位) Fedora 5~15 (32/64 位) OpenSuSE® 10.2、10.3、11.0、11.1、11.2、11.3、11.4 (32/64 位) Mandriva 2007、2008、2009、2009.1、2010 (32/64 位) Ubuntu 6.06、6.10、7.04、7.10、8.04、8.10、9.04、9.10、10.04、10.10、11.04 (32/64 位) SuSE Linux Enterprise Desktop 10、11 (32/64 位) Debian 4.0、5.0、6.0 (32/64 位)
CPU	Pentium IV 2.4GHz (Intel Core™2)
RAM	512 MB (1 GB)
可用硬盘空间	1 GB (2 GB)

# 法规信息

本机器专为通常的工作环境设计，并通过多项强制性标准认证。

## 激光安全声明

本打印机在美国已通过认证，符合 DHHS 21 CFR 的第 1 章，第 J 节关于 I (1) 类激光产品的要求，在其他国家/地区已通过 I 类激光产品认证，符合 IEC 60825-1 : 2007 的要求。

I 类激光产品被视为非危害性产品。激光系统和打印机的设计原则是在日常操作、用户维护或指定维修条件下，所受的激光辐射不超过 I 类级别规定的标准。

## 警告

请勿在激光/扫描仪组件的保护盖拆掉的情况下操作或维修。虽然反射的光束不可见，但却能损伤您的眼睛。

使用本产品时，请务必遵循这些基本安全预防措施，以减少火灾、电击和人身伤害的危险

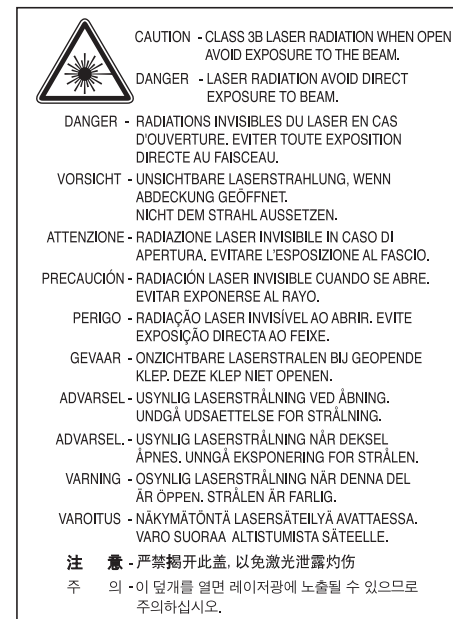

## 臭氧安全



本产品的臭氧排放率低于 0.1 ppm。因为臭氧比空气重，所以请将本产品放置在通风良好处。



仅限中国

产品中有毒有害物质或元素的名称及含量

部件名称	有毒有害物质或元素					
	铅 (Pb)	汞 (Hg)	镉 (Cd)	六价铬 (Cr (VI))	多溴联苯 (PBB)	多溴二苯醚 (PBDE)
塑料	○	○	○	○	○	○
金属 (机箱)	×	○	○	○	○	○
印刷电路板部件 (PCA)	×	○	○	○	○	○
电缆/连接器	×	○	○	○	○	○
电源设备	×	○	○	○	○	○
电源线	×	○	○	○	○	○
机械部件	×	○	○	○	○	○
卡盒部件	×	○	○	○	○	○
定影部件	×	○	○	○	○	○
扫描仪部件-CCD(如果有)	×	×	○	○	○	○
扫描仪部件-其它(如果有)	×	○	○	○	○	○
印刷电路板部件 (PBA)	×	○	○	○	○	○
墨粉	○	○	○	○	○	○
滚筒	○	○	○	○	○	○

○：表示该有毒有害物质在该部件所有均质材料中的含量均在 SJ/T 11363-2006标准规定的限量要求以下。  
 ×：表示该有毒有害物质至少在该部件的某一均质材料中的含量超出 SJ/T 11363-2006标准规定的限量要求。  
 (由于技术或经济的原因暂时无法实现替代或减量化)



在中华人民共和国境内销售的电子信息产品必须标识此标志，标志内的数字代表在正常的使用状态下的产品的环保使用期限。

# 为了创建更好的环境

请配合做到以下几点

首先，十分感谢您使用联想产品！

联想专注于改善地球环境。并制定一个专注于地球环境的基本策略，包括从产品开发到废弃的任何工作流程。在这些环境保护活动中，当地居民应当对所在社会及其环境负责。

因此，我们希望您能加入这个环境计划，并在废弃用过的耗材时注意以下环境保护要点。

- 1 请将用过的包装材料送至相关的废品处置办公室进行回收利用。
- 2 废弃用过的耗材时，请相应地遵循并坚持相关的当地法规。如有疑问，请致电当地经销商。
- 3 如果机器需要通过更换部件进行维护和修理，请将用过的电路板、电气部件及产品作为废弃的电气材料进行处置。
- 4 关闭机器并从交流电插座拔下电源线时，它的功耗为 0 瓦。
- 5 机器中的某些部件可用在同一家工厂生产的同一型号机器上。



如果要更换部件，请与您的当地联想维修站联系。

## 中国环保标示通知

- 1 考虑到噪音排放情况，建议将 LwAd 超过 63.0 分贝的机器安装在单独的房间内。
- 2 本机可使用再生纸。
- 3 请确保使用机器时，它位于一个通风良好的区域。
- 4 联想将接受机器和耗材进行回收利用。有关回收计划的详情，请参阅网页。

<http://support1.lenovo.com.cn/lenovo/wsi/activity/551.htm>

# 声明

欢迎使用联想产品。

第一次安装和使用本产品之前，请仔细阅读本机随附的所有资料。它可以帮助您更好地使用本产品。如果未根据本手册提供的说明和要求使用本产品，或由于误解或其他原因误操作本产品，联想（北京）有限公司对于由此造成的任何损失概不负责，由于联想专业维护人员的不当安装或操作过程中引起的损失除外。

联想（北京）有限公司已对本手册进行严格、仔细的校对。但我们无法保证本手册完全没有错误或疏漏。联想（北京）有限公司将竭力不断改善产品使用和服务质量。公司同时保留对本手册及此处包含的信息中描述的任何产品或软件程序进行更改的权利，恕不事先通知。

本手册旨在帮助您以正确方式使用联想产品，不提供任何产品的软件或硬件配置描述。有关产品配置，请参阅相关联系方式（如果提供）和装箱单或咨询提供本产品的经销商。本手册包含的图片仅供参考。如果特定图片与实际产品外观不一致，以产品实际外观为准。

©2013 联想（北京）有限公司。本手册受到版权法律和法规的保护。未经联想（北京）有限公司的事先书面授权，不得以任何方式复制或复印本手册，或通过任何形式的有线或无线网络传输本手册，或将本手册翻译为任何语言。LENOVO、LENOVO 联想、联想和其他联想标记或标识是联想（北京）有限公司或其附属公司在中国大陆和/或其他国家/地区的商标或注册商标。此处提及的其他名称和产品可能是联想或其他公司的注册商标或商标。

如果在操作过程中发现产品实际情况与本手册存在任何不一致、希望获取最新信息或有任何疑问或建议，请联系或登录

技术咨询：400-810-1234；如果 400 服务不可用，请拨打 010-58511600。联想网站：<http://www.lenovo.com.cn>

联想（北京）有限公司

地址：中国北京海淀区

上地信息产业基地创业路 6 号

邮编：100085

网站：[www.lenovo.com.cn](http://www.lenovo.com.cn)

版本：1.0

# 声明

版权© (2013) 联想（北京）有限公司

请参阅所提供 CD-ROM 中的“**LICENSE.txt**”文件，以取得有关开放源代码的许可信息。



# 用户指南

**lenovo**

M2041  
F2072

## 高级

本指南介绍不同操作系统环境中的安装、高级配置、操作和故障排除相关信息。

根据机型或国家/地区的不同，可能不提供某些功能。

## 基本

本指南提供 Windows 上的安装、基本操作和故障排除相关信息。



# 1. 软件安装

本章介绍安装基本及实用软件的说明，它们用于机器通过电缆连接的环境中。本地连接的打印机是使用线缆与您的计算机直接连接的机器。

- **Mac 安装** **115**
- **Mac 重新安装** **116**
- **Linux 安装** **117**
- **Linux 重新安装** **118**



- 如果您使用 Windows 操作系统，请参阅基本指南了解如何安装机器的驱动程序（请参见第 25 页上的“本地安装驱动程序”）。
- 仅使用长度不超过 3 米的 USB 电缆。

# Mac 安装

- 1 确保机器与计算机连接，并打开电源。
- 2 在 CD-ROM 驱动器中插入随附的软件光盘。

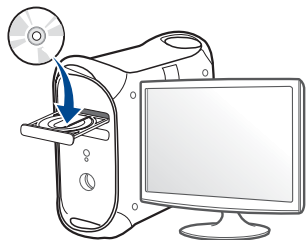

- 3 双击在 Mac 桌面上出现的光盘图标。
  - 对于 Mac OS X 10.8，双击**查找程序**上出现的光盘。
- 4 双击 **MAC\_Installer** 文件夹 > **Installer OS X** 图标。
- 5 单击**继续**。
- 6 阅读许可协议，然后单击**继续**。
- 7 单击**同意**接受许可协议。
- 8 单击**安装**。将安装打印机运行所需的所有组件。  
如果单击**自定义**，则可以选择要安装的各个组件。
- 9 输入密码并单击**确定**。

- 10 单击**添加打印机**按钮，选择您的打印机并将它添加到打印机列表中。  
如果您的机器支持传真，单击**添加传真**按钮，选择您的传真并将它添加到传真列表中
- 11 安装完成后，单击**关闭**。

# Mac 重新安装

如果打印机驱动程序无法正常运行，请先将其卸载，然后重新安装。

- 1 打开**应用程序**文件夹 > **联想** > **打印机软件卸载程序**。
- 2 要卸载打印机软件，单击**继续**。
- 3 选择要删除的程序，然后单击**卸载**。
- 4 输入密码并单击**确定**。
- 5 安装卸载后，单击**关闭**。



如果已添加机器，请从**打印设置实用程序**或**打印与传真**中删除它。

# Linux 安装

您需要从联想网站下载 Linux 软件包，安装打印机软件 (<http://www.lenovo.com.cn>)。

## 安装 Unified Linux Driver

- 1 确保机器与计算机连接，并打开电源。
- 2 出现 **Administrator Login** 窗口时，在 **Login** 字段中键入“root”，并输入系统密码。



必须以超级用户 (root) 身份登录才能安装机器软件。如果不是超级用户，请咨询系统管理员。

- 3 从联想网站将 Unified Linux Driver 程序包下载到计算机。
- 4 右键单击 **Unified Linux Driver** 程序包，然后解压缩该程序包。
- 5 双击 **cdroot > autorun**。
- 6 显示欢迎屏幕时，请单击 **Next**。
- 7 安装完成后，单击 **Finish**。

为了使用方便，安装程序已将 **Unified Driver Configurator** 桌面图标和 **Unified Driver** 组添加到系统菜单中。如果有问题，请通过您的系统菜单或驱动程序包 Windows 应用程序（比如 **Unified Driver Configurator** 或 **Image Manager**）查询屏幕帮助。

# Linux 重新安装

如果打印机驱动程序无法正常运行，请将它卸载，然后重新安装。

- 1 确保机器与计算机连接，并打开电源。
- 2 出现 **Administrator Login** 窗口时，在 **Login** 字段中键入“root”，并输入系统密码。  
  
必须以超级用户 (root) 身份登录才能卸载打印机驱动程序。如果不是超级用户，请咨询系统管理员。
- 3 打开 **Terminal** 程序。出现“终端”屏幕时，键入下列内容。  

```
[root@localhost root]#cd /opt/LENOVO/mfp/uninstall/  
[root@localhost uninstall]#./uninstall.sh
```
- 4 单击 **Next**。
- 5 单击 **Finish**。



## 2. 实用设置菜单



本章介绍如何浏览机器的当前状态，以及对高级设备进行配置的方法。

- 开始阅读章节前 120
- 打印菜单 121
- 复印菜单 122
- 传真菜单 126
- 系统设置 129
- 管理员设置 137
- 自定义设置 138



# 开始阅读章节前

本章解释这一系列型号提供的所有功能，帮助用户轻松理解这些功能。您可以通过基本指南（请参见第 29 页上的“菜单概述”）检查各个型号提供的功能。以下是使用本章的一些提示

- 使用控制面板可进入不同菜单，从而设置机器或使用机器的功能。按 （菜单）可以访问这些菜单。
- 根据选项或型号的不同，某些菜单可能不会显示。这种情况下，此功能不适用于您的机器。
- 对于控制面板没有 （菜单）的型号，此功能不适用（请参见第 20 页上的“控制面板概览”）。
- 根据机器的选件或机型，某些菜单的名称可能与您的机器不同。



# 打印菜单



根据选项或型号的不同，某些菜单可能不会显示。这种情况下，此功能不适用于您的机器（请参见第 29 页上的“菜单概述”）。

要更改菜单选项

- 按控制面板上的  (菜单) > 打印设置。
- 或按触摸屏上的 **安装 > 设备设置 > 打印设置**。



项目	描述
方向	选择在页面上打印信息的方向。
份数	您可以使用数字键盘输入复印份数。
分辨率	指定每英寸的打印点数 (dpi)。分辨率设置越高，打印的字符和图形就越清晰。
暗度	减淡或加深页面上的打印内容。 <b>正常</b> 设置通常可以获得最佳效果。使用 <b>浅色</b> 墨粉密度可以节省墨粉。
加黑文本	打印文本时使其颜色比正常文档更深。
模拟	设置模拟类型和选项。

# 复印菜单

## 复印功能

 根据选项或型号的不同，某些菜单可能不会显示。这种情况下，此功能不适用于您的机器（请参见第 29 页上的“菜单概述”）。



要更改菜单选项

- 按控制面板上的  (复印) >  (菜单) > 复印功能。
- 或接触摸屏上的 **安装 > 设备设置 > 默认设置 > 复印默认值**。
- 或接触摸屏上的 **复印 > 选择所需菜单项**。

项目	描述
扫描范围	设置图像大小。
份数	您可以使用数字键盘输入复印份数。
缩小/放大	缩小或放大复印图像的尺寸（请参见第 55 页上的“缩小或放大的复印件”）。  如果设备设置为环保模式，则缩小和放大功能不可用。

项目	描述
暗度	当原件包含模糊标记和深色图像时，可以调整亮度使复印件清晰易读（请参见第 54 页上的“暗度”）。
对比度	当原稿包含的内容太浅或太深时，可以调整对比度等级，使原稿更容易读取（请参见第 54 页上的“暗度”）。
原稿类型	通过为当前复印作业选择文档类型，从而提高复印质量（请参见第 54 页上的“原始”）。
版式	调整海报、克隆、ID 复印、2/4 页缩印、小册子等版式格式。
复印分页	设置机器，对复印作业进行排序。例如，如果复印 2 份 3 页的原件，一份完整的 3 页文档复印完毕后，才会开始复印第二份完整的文档。 <ul style="list-style-type: none"><li><b>打开:</b> 以成套方式打印输出，以符合原件的顺序。 </li><li><b>关闭:</b> 将打印输出按页分摞。 </li></ul>

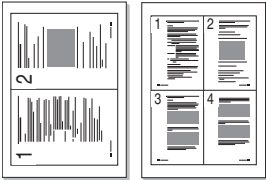
# 复印菜单

项目	描述
2 页、4 页缩印	<p>缩小原始图像的尺寸，并在一张纸上打印 2 页或 4 页。</p>  <p> 只有当您把原件放入进稿器时，才能使用这个复印功能。</p>

项目	描述									
海报复印	<p>将单页文档打印到 4 (海报 2x2)、9 (海报 3x3) 或 16 (海报 4x4) 页纸上，这样可以将纸张粘贴到一起形成海报大小的文档。</p>  <ul style="list-style-type: none"><li> 只有当您把原件放在扫描仪玻璃板上时，才可以使用此复印功能。</li><li>原件分为 9 部分。每一部分按以下顺序逐份扫描并打印：</li></ul> <table border="1" data-bbox="1630 1085 1821 1316"><tbody><tr><td>1</td><td>2</td><td>3</td></tr><tr><td>4</td><td>5</td><td>6</td></tr><tr><td>7</td><td>8</td><td>9</td></tr></tbody></table>	1	2	3	4	5	6	7	8	9
1	2	3								
4	5	6								
7	8	9								

# 复印菜单

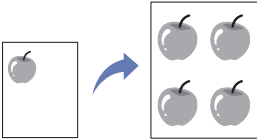
项目	描述
克隆复印	<p>在一页上打印多个原始图像。图像数量根据原件图像和纸张大小自动确定。</p>  <ul style="list-style-type: none"><li>只有当您将原件放在扫描仪玻璃板上时，才可以使用此复印功能。</li><li>不能使用<b>缩小/放大</b>功能的<b>克隆复印</b>调节复印尺寸。</li></ul>

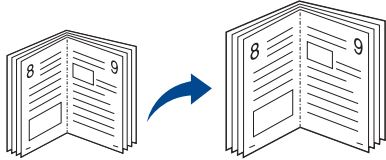
项目	描述
书本复印	<p>书籍复印功能允许您复印整本书籍。如果书籍过厚，请抬起盖板，直到转轴与挡块相触，然后合上扫描仪盖。如果书籍或杂志厚度超过 30 毫米，则应打开盖板复印。</p>  <ul style="list-style-type: none"><li><b>关闭:</b> 不使用此功能。</li><li><b>左页:</b> 使用此选项打印书籍的左页。</li><li><b>右页:</b> 使用此选项打印书籍的右页。</li><li><b>底页:</b> 使用此选项打印书籍的左右页。</li></ul> <p>只有当您将原件放在扫描仪玻璃板上时，才可以使用此复印功能。</p>

# 复印菜单

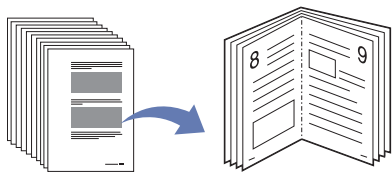

项目	描述
书册	<p>机器将自动进行单面或双面打印，然后折叠制作成所有页面按正确顺序排列的书册。</p> <p>机器将缩小图像并正确调整每个图像的位置，以便适应选定的纸张。</p> 
调节背景	<p>打印图像（但不打印背景）。此复印功能可以去掉背景色，在复印带有彩色背景的原件（如报纸或编录）时很有帮助。</p> <ul style="list-style-type: none"><li>• <b>关闭:</b> 不使用此功能。</li><li>• <b>自动:</b> 优化背景。</li><li>• <b>增强级别 1~2:</b> 数字越大，背景越鲜艳。</li><li>• <b>清除级别 1~4:</b> 数字越大，背景越亮。</li></ul>

## 复印设置



根据选项或型号的不同，某些菜单可能不会显示。这种情况下，此功能不适用于您的机器（请参见第 29 页上的“菜单概述”）。

要更改菜单选项

按控制面板上的 （复印）> （菜单）> 复印设置。



项目	描述
更改默认设置	将值或设置重置为打印机的开箱状态。

# 传真菜单

## 传真功能

 根据选项或型号的不同，某些菜单可能不会显示。这种情况下，此功能不适用于您的机器（请参见第 29 页上的“菜单概述”）。

### 要更改菜单选项

- 按控制面板上的  (传真) >  (菜单) > 传真功能。
- 或接触摸屏上的 **安装 > 设备设置 > 默认设置 > 传真默认值**。
- 或接触摸屏上的 **传真 > 选择所需菜单项**。

项目	描述
扫描范围	设置图像大小。
对比度	当原稿包含的内容太浅或太深时，可以调整对比度等级，使原稿更容易读取。
暗度	当原稿包含模糊标记和深色图像时，可以调整亮度，使原稿更容易读取（请参见第 62 页上的“暗度”）。
分辨率	使用基于文本的典型原件时，默认文档设置可以产生良好的传真效果。但在发送质量低劣的或含有照片的原件时，可以调整分辨率以获得更高质量的传真效果（请参见第 61 页上的“分辨率”）。

项目	描述
多方发送	将一份传真发送到多个目标（请参见第 60 页上的“将传真发送至多个目标”）。  不能使用此功能发送彩色传真。
延迟发送	可以将设备设置为在您离开后发送传真（请参见第 164 页上的“延迟传真传送”）。  不能使用此功能发送彩色传真。
优先发送	将原件扫描到内存中，并在当前操作结束时立即传送。在站点之间（例如，向站点 A 的传送结束之后，在向站点 B 传送开始之前）或在重拨操作之间，优先级传送将中断向多个目标发送（请参见第 165 页上的“发送优先传真”）。
安全接收	将收到的传真存储在内存中，并且不打印出来。要打印收到的文档，您需要输入密码。您可以防止未经授权的人员查看收到的传真（请参见第 169 页上的“以安全接收模式接收”）。
添加页面	将其他文档添加到预定的延迟传真作业（请参见第 165 页上的“在预定传真中添加文档”）。

# 传真菜单



项目	描述
取消作业	取消保存在内存中的延迟传真作业（请参见第 165 页上的“取消预定传真作业”）。

## 发送设置



根据选项或型号的不同，某些菜单可能不会显示。这种情况下，此功能不适用于您的机器（请参见第 29 页上的“菜单概述”）。

要更改菜单选项

- 按控制面板上的  (传真) >  (菜单) > 传真设置 > 发送。
- 或接触摸屏上的 **安装 > 设备设置 > 默认设置 > 传真默认值**。

项目	描述
重拨次数	设置重拨尝试次数。如果您输入 0，则机器将不会重拨。
重拨期限	设置自动重拨前的时间间隔。
拨号前缀	最多可以设置 5 位数的前缀。在自动拨号之前，系统先拨打此号码。这用于接入 PABX 交换系统。



项目	描述
ECM 模式	使用错误校正模式 (ECM) 发送传真，确保传真顺利发出。它所用的时间可能更长。
发送报告	将设备设置为无论成功发送与否，都打印报告。如果选择 <b>打开-错误</b> ，则机器只在传输不成功时打印报告。
图像 TCR	打印传送报告，其中包含已发送的第一页传真的最小化图像。
拨号模式	将拨号模式设置为音调或脉冲。该设置是否可用取决于您所在的国家/地区。

## 接收设置



根据选项或型号的不同，某些菜单可能不会显示。这种情况下，此功能不适用于您的机器（请参见第 29 页上的“菜单概述”）。

要更改菜单选项

- 按控制面板上的  (传真) >  (菜单) > 传真设置 > 接收。
- 或接触摸屏上的 **安装 > 设备设置 > 默认设置 > 传真默认值**。

# 传真菜单

项目	描述
接收模式	选择默认传真接收模式。
响铃应答	指定应答来电之前机器响铃的次数。
接收署名盖章	在接收的每页传真的底部自动打印页码、接收日期和时间。
接收开始代码	从插入机器背部 <b>EXT</b> (分机) 插槽的电话分机上接收传真。如果拿起电话分机并听到传真音, 请输入此代码。出厂时此代码预设为 *9*。
自动缩小	自动缩小收到的传真页, 使它适合装入机器中的纸张大小。
废弃尺寸	废弃收到的传真末尾的特定长度。
垃圾传真设置	屏蔽作为垃圾传真号存储在内存中的任何不想接收的传真。该设置是否可用取决于您所在的国家/地区。
DRPD模式	允许用户使用一条线路应答多个不同的电话号码。您可以将设备设置为可识别各个号码的不同响铃模式。该设置是否可用取决于您所在的国家/地区 (请参见第 169 页上的“使用 <b>DRPD</b> 模式接收传真”)。



# 系统设置

## 设备设置



根据选项或型号的不同，某些菜单可能不会显示。这种情况下，此功能不适用于您的机器（请参见第 29 页上的“菜单概述”）。

要更改菜单选项

- 按控制面板中的  (菜单) > 系统设置 > 设备设置。
- 或接触触摸屏上的 **安装 > 设备设置 > 初始设置**。

项目	描述
设备 ID	设置机器 ID，将在发送的每个传真页顶部打印它。
传真号码	设置传真号码，将在发送的每个传真页顶部打印它。
日期和时间	设置日期和时间。
时钟模式	在 12 小时制和 24 小时制之间选择时间显示格式。
语言	设置控制面板显示屏上出现的文本所使用的语言。
节能	设置机器在进入节能模式之前需要等待的时间。 机器在一定时间内不接收数据时，耗电量会自动降低。
系统超时	设置机器记住之前所用的复印设置的时间。超时后，机器将恢复默认复印设置。

项目	描述
叫醒事件	您可以设置从节能模式唤醒机器的条件。将该项设置为开。 <ul style="list-style-type: none"><li><b>按钮:</b> 按下除电源按钮以外的任何按钮，将从节能模式中唤醒机器。</li><li><b>扫描仪:</b> 将纸张放入进稿器时，将从节能模式中唤醒机器。</li><li><b>打印机:</b> 打开或关闭纸盘时，将从节能模式中唤醒机器。</li></ul>
自动继续	决定机器在检测到纸张与纸张设置不匹配时是否继续打印。 <ul style="list-style-type: none"><li><b>关闭:</b> 如果纸张不匹配，机器将等待直至放入正确的纸张。</li><li><b>打开:</b> 如果纸张不匹配，将显示错误信息。机器将等待约 30 秒，然后自动清除信息并继续打印。</li></ul>
高度调整	根据机器海拔优化打印质量。
纸张更换	自动代替打印机驱动程序的纸张大小，防止 Letter 与 A4 之间的纸张不匹配。例如，如果纸盘中为 A4 纸张，但您在打印机驱动程序中将纸张大小设置为 Letter，机器将在 A4 纸张上打印，反之亦然。
纸张不匹配	决定是否忽略纸张不匹配错误。如果选择 <b>关闭</b> ，即使纸张不匹配，机器仍将打印。
通讯簿	查看或打印电话簿或电子邮件地址列表。

# 系统设置

项目	描述
维护	<ul style="list-style-type: none"><li><b>清除已空信息:</b> 仅当墨粉盒为空时出现此选项。</li><li><b>耗材寿命:</b> 允许您检查已经打印的页数以及墨粉盒内剩余的墨粉数量。</li><li><b>序列号:</b> 显示机器的序列号。拨打服务电话或在联想网站上作为用户进行注册时, 可以在此检查序列号。</li><li><b>墨粉不足警报:</b> 如果墨粉盒中的墨粉已用完, 会显示一则提示用户更换墨粉盒的信息。可设置此选项, 以选择是否显示此信息。</li></ul>
节省炭粉	激活此模式可以延长墨粉盒的寿命并降低每页的成本(与普通模式相比), 但打印质量也会降低。
环保设置	允许您节省打印资源并实现环保打印。 <ul style="list-style-type: none"><li><b>默认模式:</b> 选择是否开启 Eco 模式。</li></ul> <div style="border: 1px solid #ccc; padding: 5px; margin-top: 10px;"> <b>强制(打开-强制):</b> 将 Eco 模式设置为使用密码。如果用户要开启/关闭 Eco 模式, 则必须输入密码。</div>
清除设置	恢复机器的出厂默认设置。

## 纸张设置



根据选项或型号的不同, 某些菜单可能不会显示。这种情况下, 此功能不适用于您的机器(请参见第 29 页上的“菜单概述”)。

要更改菜单选项

- 按控制面板中的  (菜单) > 系统设置 > 纸张设置。
- 或接触摸屏上的 **安装 > 设备设置 > 纸张设置**。

项目	描述
纸张大小	根据您的需要将纸张大小设置为 A4、Letter 或其他纸张大小。
纸张类型	为每个纸盘选择纸张类型。
纸张来源	选择使用哪个纸盘中的纸张。
边距	设置文档页边距。

# 系统设置



## 声音/音量

 根据选项或型号的不同，某些菜单可能不会显示。这种情况下，此功能不适用于您的机器（请参见第 29 页上的“菜单概述”）。

要更改菜单选项

- 按控制面板中的  (菜单) > 系统设置 > 声音/音量。
- 或接触摸屏上的安装 > 设备设置 > 初始设置 > 声音/音量。

项目	描述
按键声音	打开或关闭按键声音。如果此选项设置为“开”，则每次按键时都会发出提示音。
警报声音	打开或关闭警报音。如果此选项设置为“开”，每当发生错误或传真通讯结束时就会发出警告音。

项目	描述
喇叭	<p>打开或关闭电话线中通过扬声器发出的声音，如拨号音或传真音。如果此选项设置为<b>通信</b>，则意味着扬声器将一直处于打开状态，直至远程机器应答。</p> <p> 您可以使用<b>免提拨号</b>调节音量。只有在已连接电话线的情况下才可以调节扬声器的音量。</p> <ol style="list-style-type: none"><li>按控制面板上的  (传真)。</li><li>按<b>免提拨号</b>。扬声器即发出拨号音。</li><li>按箭头，直到听到所需的音量。</li><li>按<b>免提拨号</b>保存更改并返回就绪模式。</li></ol>
振铃音	调节振铃音量。对于振铃音量，您可以选择关、低、中和高。

## 报告

 根据选项或型号的不同，某些菜单可能不会显示。这种情况下，此功能不适用于您的机器（请参见第 29 页上的“菜单概述”）。

# 系统设置

要更改菜单选项

- 按控制面板中的  (菜单) > 系统设置 > 报告。
- 或按触摸屏上的 **安装 > 设备设置 > 报告**。

项目	描述
所有报告	打印此机器提供的各种报告。
配置	打印有关机器全面配置的报告。
耗材信息	打印耗材信息页。
位置簿	打印当前存储在机器内存中的所有电子邮件地址。
发送传真	打印传送报告，它包含传真作业的传真号码、页数、作业用时、通信模式与通信结果。您可以将设备设置为在每个传真作业之后自动打印传送确认报告。
发送的传真	打印您最近发送的传真的相关信息。
接收到的传真	打印您最近收到的传真的相关信息。
计划作业	打印当前为延迟传真存储的文档的列表，以及每次操作的开始时间和类型。
垃圾传真	打印指定为垃圾传真号码的传真号码。
使用计数器	打印使用页。使用页包括打印的总页数。
传真选项	打印传真报告的信息。

## 维护



根据选项或型号的不同，某些菜单可能不会显示。这种情况下，此功能不适用于您的机器（请参见第 29 页上的“菜单概述”）。

要更改菜单选项

- 按控制面板中的  (菜单) > 系统设置 > 维护。
- 或按触摸屏上的 **安装 > 设备设置 > 初始设置**。

项目	描述
清除已空信息	墨粉盒用尽时显示该选项。可清除空信息。
耗材寿命	显示耗材寿命指示器（请参见第 71 页上的“监控耗材寿命”）。
墨粉不足警报	自定义发出墨粉不足或墨粉用尽警报的余量（请参见第 72 页上的“设置墨粉不足警报”）。
序列号	显示机器的序列号。拨打服务电话或在联想网站上作为用户进行注册时，可以在此检查序列号。

# 系统设置

## 清除设置



根据选项或型号的不同，某些菜单可能不会显示。这种情况下，此功能不适用于您的机器（请参见第 29 页上的“菜单概述”）。

要更改菜单选项

- 按控制面板中的  (菜单) > 系统设置 > 清除设置。
- 或接触摸屏上的 **安装 > 设备设置 > 恢复选项**。

项目	描述
所有设置	清除存储在内存中的全部数据，并将所有设置重置为出厂默认值。
传真默认值	将所有传真选项恢复为出厂默认值。
复印设置	将所有复印选项恢复为出厂默认值。
系统设置	将所有系统选项恢复为出厂默认值。
位置簿	清除存储在内存中的所有电子邮件。
发送的传真	清除所有已发送传真的记录。
传真已接收	清除所有已接收传真记录。

## 作业管理



根据选项或型号的不同，某些菜单可能不会显示。这种情况下，此功能不适用于您的机器（请参见第 29 页上的“菜单概述”）。

要更改菜单选项

- 按控制面板中的  (菜单) > 系统设置 > 作业管理。

项目	描述
当前作业	显示等待打印的打印作业列表。
存储作业	显示磁盘中存储的打印作业列表。
文件策略	如果在输入新文件名时，内存中已存在相同的文件名，则可以重命名或覆盖该文件。

# 系统设置

## 图像覆盖



根据选项或型号的不同，某些菜单可能不会显示。这种情况下，此功能不适用于您的机器（请参见第 29 页上的“菜单概述”）。

- 按控制面板中的 (菜单) > 系统设置 > 图像覆盖。

项目	描述
手动	您可以覆盖内嵌 USB 内存，以清除其中存储的所有数据。

## USB 设置



根据选项或型号的不同，某些菜单可能不会显示。这种情况下，此功能不适用于您的机器（请参见第 29 页上的“菜单概述”）。

- 接触摸屏上的 **USB**。

选项	描述
打印来源	从文件导航查看文件列表。选择要打印的文件。

选项	描述
扫描到USB	将扫描目标设置为 USB。扫描原件并将扫描的图像保存到 USB 设备。
文件管理	从文件导航查看文件列表。选择要删除的文件。您可以格式化 USB 设备。
显示空间	显示剩余空间。

## 模拟设置



根据选项或型号的不同，某些菜单可能不会显示。这种情况下，此功能不适用于您的机器（请参见第 29 页上的“菜单概述”）。

- 按控制面板上的 (菜单) > 打印设置 > 模拟。

项目	描述
模拟类型	机器语言定义了计算机与机器的通信方式。
设置	为选定的模拟类型设置具体设置。

# 系统设置

## 电子邮件设置



根据选项或型号的不同，某些菜单可能不会显示。这种情况下，此功能不适用于您的机器（请参见第 29 页上的“菜单概述”）。

- 按触摸屏上的 **安装 > 设备设置 > 电子邮件设置**。

选项	描述
<b>SMTP 服务器</b>	设置 SMTP 服务器配置。
<b>发送到自身</b>	设置为将邮件发给自己，以便备份电子邮件或将它用来提醒自己。
<b>默认为地址</b>	将某个电子邮件目标地址设置为默认地址。
<b>默认来源</b>	将某个发件人的电子邮件地址设置为默认地址。
<b>默认主题</b>	将某个电子邮件的主题设置为默认主题。

## 地址簿设置



根据选项或型号的不同，某些菜单可能不会显示。这种情况下，此功能不适用于您的机器（请参见第 29 页上的“菜单概述”）。

- 按触摸屏上的 **安装 > 设备设置 > 通讯簿**。

选项	描述
<b>电话簿</b>	添加、查看、打印或删除电话簿列表。您还可以创建组。
<b>电子邮件</b>	添加、查看、打印或删除电子邮件列表。您还可以创建组。

## 文档框设置



根据选项或型号的不同，某些菜单可能不会显示。这种情况下，此功能不适用于您的机器（请参见第 29 页上的“菜单概述”）。

# 系统设置

## 文档邮箱功能

- 按控制面板上的  (菜单) > 文档箱 > 文档箱功能。

选项	描述
从扫描添加	将已扫描的文档存储在箱中。存储的文件将自动命名为“yearmonthdayhourminutesecond”。
文档箱操作	打印箱中的文档。

## 文档箱设置

- 按控制面板上的  (菜单) > 文档箱 > 文档箱设置。

选项	描述
从扫描添加	设置将文档存储到箱中的默认设置。
文档箱操作	设置打印箱中文档的默认设置。



# 管理员设置

项目	描述
密码保护	设置用于访问 <b>管理员设置</b> 菜单的密码。选择 <b>打开</b> 可使用该选项并输入密码。
更改密码	更改用于访问 <b>管理员设置</b> 的机器密码。
维护	<ul style="list-style-type: none"><li>• <b>清洁定影器:</b> 通过打印一页, 清洁定影器。打印出的纸上有墨粉碎屑。</li><li>• <b>清除已空信息:</b> 避免<b>墨粉不足警报</b>信息出现在显示屏上。</li><li>• <b>耗材信息:</b> 允许您检查已经打印的页数以及墨粉盒内剩余的墨粉数量。</li><li>• <b>墨粉不足警报:</b> 如果墨粉盒中的墨粉已用完, 会显示一则提示用户更换墨粉盒的信息。可设置此选项, 以选择是否显示此信息。</li><li>• <b>Ram 磁盘:</b> 启用/禁用 RAM 磁盘管理作业。根据安装的可选内存的大小, 可以将 RAM 磁盘大小设置为 32 到 64 MB。如果已安装大容量存储设备 (HDD), 则不显示此选项。</li></ul>

# 自定义设置

仅当安装 **XOA** (eXtensible Open Architecture) web 应用程序时，显示此菜单。要使用此菜单，请与管理员联系。



根据选项或型号的不同，某些菜单可能不会显示。这种情况下，此功能不适用于您的机器（请参见第 29 页上的“菜单概述”）。

- 按控制面板上的  (菜单) > 自定义。



## 3. 特殊功能

本章说明特殊的复印、扫描、传真和打印功能。

- 海拔调整 140
- 输入不同的字符 141
- 设置传真地址簿 142
- 打印功能 145
- 扫描功能 158
- 传真功能 163
- 使用共享文件夹功能 172
- 使用内存/硬盘驱动器功能 173



- 本章中的程序主要基于 Windows 7。
- 对于某些型号，可能需要按 **确定** 才能导航到下层菜单。

# 海拔调整

打印质量会受大气压影响，而大气压取决于机器在海平面以上的高度。下列信息将指导您如何设置机器以获得最佳打印质量。

在您设置海拔值之前，请确定所在地的海拔。

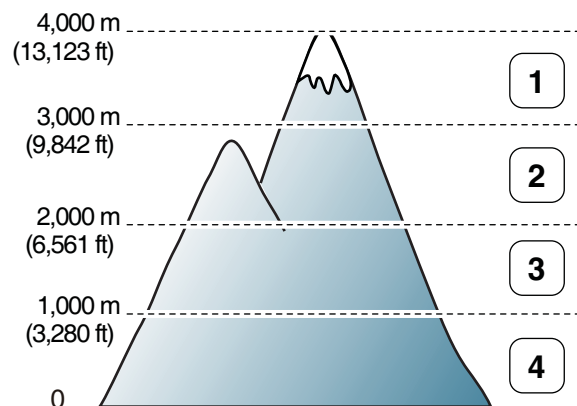

- 1 高 3
- 2 高 2
- 3 高 1
- 4 正常

- Windows 和 Mac 用户请参见第 178 页上的“设备设置”。



也可以在机器显示屏上的**系统设置**选项中设置海拔（请参见第 34 页上的“机器的基本设置”）。

# 输入不同的字符

执行某些任务时，可能需要输入姓名和号码。例如，在设置机器时输入您的姓名（或公司名称）和传真号码。在内存中存储传真号码或电子邮件地址时，也可输入相应名称。

## 输入字母数字字符

按此按钮，直到显示屏上显示正确的字母。例如，要输入字母 O，请按标有“MNO”的 6 按钮。每次按 6 按钮，显示屏就会显示不同的字母，依次是 M、N、O、m、n、o 和 6。要找到想输入的字母，请参见第 141 页上的“键盘字母和数字”。



- 按两次 1 可输入一个空格。
- 要删除最后一个数字或字符，请按向左/向右或向上/向下箭头按钮。

## 键盘字母和数字





- 根据机器的选件或型号，特殊字符集可能与您的机器不同。
- 以下部分键值可能不出现，这取决于您正在执行的作业。

按键	指定数字、字母或字符
1	@ / . ' 1
2	A B C a b c 2
3	D E F d e f 3
4	G H I g h i 4
5	J K L j k l 5
6	M N O m n o 6
7	P Q R S p q r s 7
8	T U V t u v 8
9	W X Y Z w x y z 9
0	& + - , 0
*	*
#	#



# 设置传真地址簿

通过 SyncThru™ Web Service, 您可以用常用传真号码创建快速拨号号码, 然后通过输入地址簿中为它们分配的位置编号轻松快捷地输入传真号码。

## 登记快速拨号号码

- 1 从控制面板中选择  (传真) >  (电话本) > 新建和编辑 > 快速拨号。  
或从触摸屏上选择 安装 > 设备设置 > 下步 > 通讯簿 > 电话簿 > 查看列表 > 个人 >  (选项) > 添加。

- 2 输入快速拨号号码, 然后按 **OK**。



 如果选择的号码中已经存储了条目, 则显示屏会显示该信息, 以便进行更改。要使用另一个快速拨号号码重新开始, 请按  (反面)。

- 3 输入您需要的名称, 然后按 **OK**。
- 4 输入您需要的传真号码, 然后按 **OK**。
- 5 按  (停止/清除) 按钮返回就绪模式。



## 使用速拨号码

发送传真时, 如果提示您输入目标号码, 请输入存储所需号码的速拨号码。



- 对于一位数 (0-9) 的速拨号码, 请按住数字键盘上相应的数字按钮超过 2 秒。
- 对于两位数或三位数的速拨号码, 则按首位按钮, 然后按住末位按钮超过 2 秒。
- 可以通过选择  (传真) >  (电话本) > 打印打印地址簿列表。



## 编辑速拨号码



- 1 从控制面板中选择  (传真) >  (电话本) > 新建和编辑 > 快速拨号。  
或从触摸屏上选择 安装 > 设备设置 > 下步 > 通讯簿 > 电话簿 > 查看列表 > 个人。
- 2 输入要编辑的速拨号码, 然后按 **OK**。
- 3 更改名称, 然后按 **OK**。

# 设置传真地址簿

- 4 更改传真号码，然后按**OK**。
- 5 按 （停止/清除）返回就绪模式。

## 登记组拨号码



- 1 从控制面板中选择 （传真）> （电话本）> 新建和编辑 > 群组拨号。  
或从触摸屏上选择安装 > 设备设置 > 下步 > 通讯簿 > 电话簿 > 查看列表 > 群组 > （选项）> 添加。
- 2 输入群组拨号号码，然后按**OK**。

 如果选择的号码中已经存储了条目，则显示屏会显示该信息，以便进行更改。要使用另一个快速拨号号码重新开始，请按 （反面）。

- 3 通过输入要放入组中的快速拨号名称的前几个字母进行搜索。
- 4 选择所需的名称和号码，然后按**OK**。
- 5 出现**添加?**时，选择是。
- 6 重复步骤 3 将其他速拨号码纳入组中。
- 7 完成后，在出现**另一编号?**时选择否并按**OK**。

- 8 按 （停止/清除）返回就绪模式。



## 编辑组拨号码

- 1 从控制面板中选择 （传真）> （电话本）> 新建和编辑 > 群组拨号。  
或从触摸屏上选择安装 > 设备设置 > 下步 > 通讯簿 > 电话簿 > 查看列表 > 群组。
- 2 输入需要编辑的组拨号码，然后按**OK**。
- 3 输入要添加的新速拨号码并按**OK**，然后会出现**添加?**。  
输入存储在组中的速拨号码并按**OK**，则将出现**已删除**。
- 4 按 **OK** 添加或删除号码。
- 5 重复第 3 步，添加或删除更多号码。
- 6 出现**另一编号?**时选择否，然后按**OK**。
- 7 按 （停止/清除）返回就绪模式。

# 设置传真地址簿



## 在地址簿中搜索条目

搜索内存中的号码可采用两种方法。可以依次从 A 扫描到 Z，也可以通过输入与号码相关名称的前几个字母进行搜索。

- 1 从控制面板中选择  (传真) >  (电话本) > 查找和拨号 > 快速拨号或群组拨号。
- 2 输入所有或 ID 并按 OK。
- 3 按标有要查找的字母的名称和号码或键盘按钮。  
例如，如果想要找到“MOBILE”这个名字，按 **6** 按钮，此按钮上标有“MNO”。
- 4 按  (停止/清除) 返回就绪模式。

## 打印地址簿

您可以通过打印列表来查看  (电话本) 设置。

- 1 选择控制面板上的  (传真) >  (电话本) > 打印。
- 2 按 OK。  
机器开始打印。



# 打印功能



- 有关基本打印功能，请参阅基本指南（请参见第 47 页上的“基本打印”）。
- 视型号或可选商品，此功能可能不可用（请参见第 5 页上的“不同型号的功能”）。

## 更改默认打印设置

- 1 单击 Windows 开始 菜单。
- 2 选择控制面板 > 设备与打印机。
- 3 右键单击机器。
- 4 选择打印首选项。



如果打印首选项有 ? 标记，则您可以选择与所选打印机连接的其他打印机驱动程序。

- 5 更改每个选项卡上的设置。
- 6 单击确定。



如果您希望更改各打印作业的设置，请在打印首选项中更改。

## 将设备设置为默认机器

- 1 单击 Windows 开始 菜单。
- 2 选择控制面板 > 设备与打印机。
- 3 选择机器。
- 4 右键单击您的机器，然后选择设置为默认打印机。



如果打印首选项有 ? 标记，则您可以选择与所选打印机连接的其他打印机驱动程序。

# 打印功能

## 使用高级打印功能



**XPS 打印机驱动程序** 用于打印 XPS 文件格式。

- 请参见第 5 页上的“不同型号的功能”。
- XPS 打印机驱动程序只能安装在 Windows Vista 操作系统或更高版本上。
- 当无法打印 XPS 作业时，表明打印机内存不足，请安装可选内存。

## 打印到文件 (PRN)

有时需要将打印数据保存为文件。

- 1 在打印到文件窗口选中打印框。

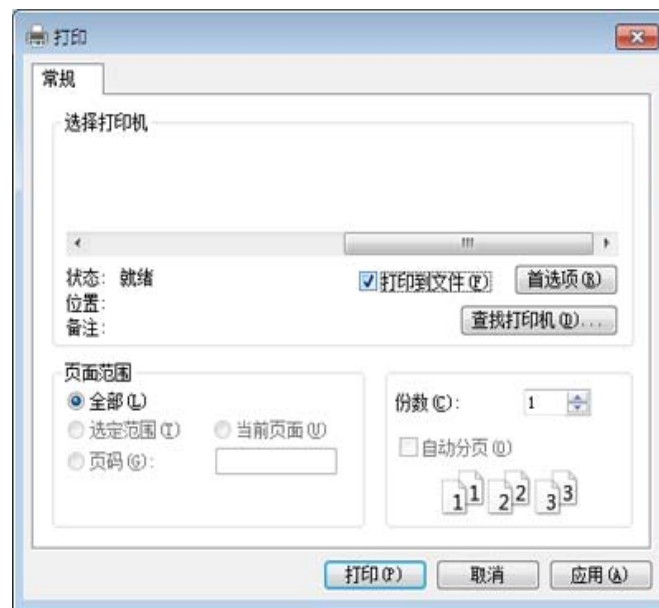

- 2 单击打印。
- 3 键入目标路径和文件名，然后单击确定。  
例如，**c:\Temp\文件名**。



如果您仅键入文件名，则文件将自动保存在**我的文档**、**Documents and Settings** 或 **用户** 中。保存文件夹可能会因您所使用的操作系统或应用程序的不同而有所差异。

# 打印功能

## 理解特殊打印功能

使用机器时可以使用其高级打印功能。

要充分利用打印机驱动程序提供的打印机功能，请在应用程序的打印窗口中单击**属性**或**首选项**更改打印设置。打印机属性窗口中显示的打印机名称可能因所用的机器而有差异。

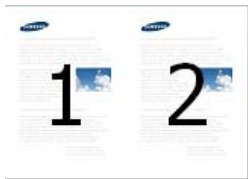
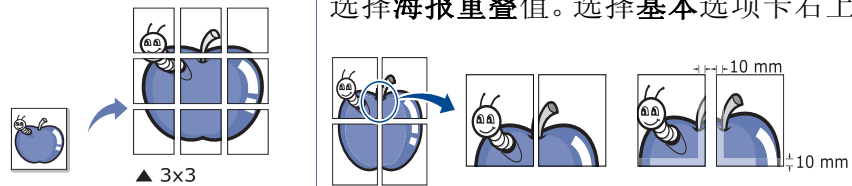

- 根据选项或型号的不同，某些菜单可能不会显示。这种情况下，此功能不适用于您的机器。
- 选择**帮助**菜单或单击窗口中的  按钮或按键盘上的 **F1** 键并单击要了解的任何选项（请参见第 50 页上的“使用帮助”）。

项目	描述
<b>每面多页</b> 	选择要在一张纸上打印的页数。要在一张纸上打印多页，这些页面将会缩小并按指定的顺序排列。一张纸上最多可打印 <b>16</b> 页。
<b>海报打印</b> 	将单页文档打印到 <b>4</b> （海报 <b>2x2</b> ）、 <b>9</b> （海报 <b>3x3</b> ）或 <b>16</b> （海报 <b>4x4</b> ）页纸上，这样可以将纸张粘贴到一起形成海报大小的文档。 选择 <b>海报重叠</b> 值。选择 <b>基本</b> 选项卡右上方的单选按钮以毫米或英寸为单位指定 <b>海报重叠</b> ，以便于将各页粘贴在一起。

# 打印功能

项目	描述
<p>书册打印<sup>a</sup></p> 	<p>在一张纸的两面打印您的文档，并对页面进行排序，以便在打印之后将纸张对折，从而生成一本小册子。</p> <ul style="list-style-type: none"><li>• 如果您想要制作一本小册子，您需要在 <b>Letter、Legal、A4、US Folio 或 Oficio</b> 大小的打印介质上打印。</li><li>• <b>书册打印</b>选项对于所有纸张大小均不可用。从<b>纸张</b>选项卡中选择可用纸张<b>尺寸</b>选项，了解可以使用哪些纸张大小。</li><li>• 如果您选择的是一种不可用的纸张大小，则该选项可自动删除。仅选择可用纸张（无  或  标记的纸张）。</li></ul>
<ul style="list-style-type: none"><li>• 双面打印</li><li>• 双面打印（手动）<sup>a</sup></li></ul>	<p>在一张纸的两面打印（双面打印）。打印之前，请决定文档的打印方向。</p> <ul style="list-style-type: none"><li>• 如果您的机器不具有双面打印单元，则应手动完成打印作业。机器首先打印文档的每一张其他页面。之后，计算机上将显示一条信息。</li><li>• <b>跳过空白页</b>功能在您选择双面选项时不可用。</li></ul>

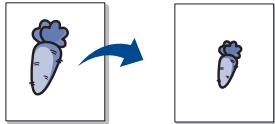

# 打印功能

项目	描述
<ul style="list-style-type: none"><li>• 双面打印</li><li>• 双面打印(手动)<sup>a</sup></li></ul>	<p data-bbox="398 309 1697 363"> 根据选项或型号的不同,某些菜单可能不会显示。这种情况下,此功能不适用于您的机器。</p> <ul style="list-style-type: none"><li>• <b>打印机默认值:</b> 如果选择此选项,则此功能由您在机器控制面板上所进行的设置来决定。</li><li>• <b>无:</b> 禁用此功能。</li><li>• <b>长边:</b> 此选项为装订中所使用的常规布局。</li></ul> <div data-bbox="421 603 631 711"></div> <ul style="list-style-type: none"><li>• <b>短边:</b> 此选项为日历中所使用的常规布局。</li></ul> <div data-bbox="421 802 631 935"></div> <ul style="list-style-type: none"><li>• <b>反转双面打印:</b> 选择此选项在双面打印时逆序打印。当您使用<b>双面打印(手动)</b>时,此选项不可用。</li></ul>
<p data-bbox="53 1027 181 1054">纸张选项</p> <div data-bbox="53 1094 327 1217"></div>	<p data-bbox="380 1027 1344 1054">输入放大或缩小文档的百分比可以更改文档在打印页面上的显示大小。</p>

# 打印功能

项目	描述
水印 	水印选项可允许在已有文档上打印文字。例如，如果要在文档的第一页或所有页上对角打印大写的灰色字母“ <b>DRAFT</b> ”或“ <b>CONFIDENTIAL</b> ”，则可以使用此功能。
水印 (创建水印)	<p><b>a</b>要从软件应用程序更改打印设置，请访问<b>打印首选项</b>。</p> <p><b>b</b>单击<b>高级</b>选项卡，在<b>水印</b>下拉列表中选择<b>编辑</b>。将显示<b>编辑水印</b>窗口。</p> <p><b>c</b>在<b>水印信息</b>框中输入文字信息。 最多可输入 <b>256</b> 个字符。此信息会在预览窗口中显示。</p>
水印 (编辑水印)	<p><b>a</b>要从软件应用程序更改打印设置，请访问<b>打印首选项</b>。</p> <p><b>b</b>单击<b>高级</b>选项卡，在<b>水印</b>下拉列表中选择<b>编辑</b>。将显示<b>编辑水印</b>窗口。</p> <p><b>c</b>在<b>当前水印</b>列表中选择想要编辑的水印，然后更改水印信息和选项。</p> <p><b>d</b>单击<b>更新</b>，保存更改内容。</p> <p><b>e</b>单击<b>确定</b>或<b>打印</b>，直到退出<b>打印</b>窗口。</p>
水印 (删除水印)	<p><b>a</b>要从软件应用程序更改打印设置，请访问<b>打印首选项</b>。</p> <p><b>b</b>单击<b>高级</b>选项卡，在<b>水印</b>下拉列表中选择<b>编辑</b>。将显示<b>编辑水印</b>窗口。</p> <p><b>c</b>从<b>当前水印</b>列表中选择想要删除的水印，然后单击<b>删除</b>。</p> <p><b>d</b>单击<b>确定</b>或<b>打印</b>，直到退出<b>打印</b>窗口。</p>

# 打印功能



项目	描述
<p>覆盖页<sup>a</sup></p> 	<p>此选项仅在使用 PCL/SPL 打印机驱动程序时可用（请参见第 5 页上的“软件”）。</p> <p>叠加是指作为一种特殊文件格式存储在计算机硬盘驱动器（HDD）中的文字和/或图像，可以打印在任何文档上。叠加常用于替换信头纸。可以不使用预印的信头纸，而是创建一个包含与目前信头完全相同信息的叠加。要打印一封带有您的公司信头的信，不需要在打印机中放置预打印的信头纸，只需在文档中打印信头叠加。</p> <p>要使用页面叠加，必须创建包含徽标或图像的新页叠加。</p> <div data-bbox="383 555 2197 719"><ul style="list-style-type: none"><li>• 叠加文档大小必须与使用叠加打印的文档大小相同。不要创建带水印的叠加。</li><li>• 叠加文档的分辨率必须与使用叠加所打印文档的分辨率相同。</li></ul></div>
<p>覆盖页<sup>a</sup> (创建新页叠加)</p>	<p><b>a</b>要将文档保存为叠加，请访问<b>打印首选项</b>。</p> <p><b>b</b>单击<b>高级</b>选项卡，在<b>文本</b>下拉列表中选择<b>编辑</b>。将显示 <b>编辑覆盖页</b> 窗口。</p> <p><b>c</b>在<b>编辑覆盖页</b> 窗口中单击<b>创建</b>。</p> <p><b>d</b>在<b>另存为</b> 窗口中的<b>文件名</b>框中键入名称（最多包含 8 个字符）。如果需要，请选择目标路径（默认路径为 C:\Formover）。</p> <p><b>e</b>单击<b>保存</b>。该名称出现在<b>覆盖页目录</b>上。</p> <p><b>f</b>单击<b>确定</b>或<b>打印</b>，直到退出<b>打印</b>窗口。 不打印文件。而是将其储存在计算机的硬盘驱动器上。</p>

# 打印功能

项目	描述
覆盖页 <sup>a</sup> (使用页面叠加)	<p><b>a</b>单击高级选项卡。</p> <p><b>b</b>从文本下拉列表框中选择所需的叠加。</p> <p><b>c</b>如果您希望的叠加文件未在文本下拉列表中出现,请从列表中选择<b>编辑...</b>,然后单击<b>加载</b>。选择希望使用的叠加文件。 如果您已将希望使用的叠加文件存储在外部,您也可在访问<b>打开</b>窗口时加载此文件。 选择文件之后,单击<b>打开</b>。该文件会出现在<b>覆盖页目录</b>框中以便进行打印。从<b>覆盖页目录</b>框中选择叠加。</p> <p><b>d</b>如有必要,请选中<b>打印时确认覆盖页</b>框。如果该框被选中,则您每次提交文档进行打印时都会出现一个信息窗口,要求您确认是否要在文档上打印叠加。 如果未选中此框,但又选择了叠加,则将会在文档上自动打印叠加。</p> <p><b>e</b>单击<b>确定</b>或<b>打印</b>,直到退出<b>打印</b>窗口。</p>
覆盖页 <sup>a</sup> (删除页面叠加)	<p><b>a</b>在<b>打印首选项</b>窗口中单击高级选项卡。</p> <p><b>b</b>在文本下拉列表中选择<b>编辑</b>。</p> <p><b>c</b>从<b>覆盖页目录</b>框中选择要删除的叠加。</p> <p><b>d</b>单击<b>删除</b>。</p> <p><b>e</b>出现确认信息窗口时,请单击<b>是</b>。</p> <p><b>f</b>单击<b>确定</b>或<b>打印</b>,直到退出<b>打印</b>窗口。可以删除不再使用的页面叠加。</p>



# 打印功能

项目	描述
打印模式	<div data-bbox="398 284 2197 443" style="background-color: #f0f0f0; padding: 5px;"> <ul style="list-style-type: none"><li>• 仅当您安装可选内存或大容量存储设备 (HDD) 时可使用该功能 (请参见第 7 页上的“多种功能”)。</li><li>• 根据选项或型号的不同,某些菜单可能不会显示。这种情况下,此功能不适用于您的机器。</li></ul></div> <ul style="list-style-type: none"><li>• <b>打印模式:</b> 打印模式默认为正常,在该模式下打印时不会将打印文件保存到内存中。<ul style="list-style-type: none"><li>- <b>正常:</b> 此模式下进行打印时不会将您的文档存储在选装内存中。</li><li>- <b>校样:</b> 在进行多份打印时,此模式将非常有用。您可以先打印一份进行检查,然后再打印其余份数。</li><li>- <b>机密:</b> 此模式用于打印机密文档。您需要输入密码才能进行打印。</li><li>- <b>存储:</b> 选择此设置在大容量存储设备 (HDD) 中保存文档而不打印。</li><li>- <b>存储并打印:</b> 同时打印和存储文档时使用此模式。</li><li>- <b>缓冲:</b> 处理大量数据时,该选项可能较实用。如果选择该设置,打印机将文档放入大容量存储设备 (HDD) 中,然后从大容量存储设备 (HDD) 队列打印它,从而降低了计算机的工作负荷。</li><li>- <b>打印计划:</b> 选择此设置在指定时间打印文档。</li></ul></li><li>• <b>用户 ID:</b> 在需要使用控制面板查找保存的文件时,要用到此选项。</li><li>• <b>作业名称:</b> 在需要使用控制面板查找保存的文件时,要用到此选项。</li></ul>
作业加密	<p>首先加密打印数据,然后将它传送到机器。即使数据在网络中被截获,该功能也可以保护打印信息。</p> <div data-bbox="398 1134 2197 1294" style="background-color: #f0f0f0; padding: 5px;"> 仅当安装大容量存储设备 (HDD) 时,启用<b>作业加密</b>功能。大容量存储设备 (HDD) 用于解密打印数据 (请参见第 7 页上的“多种功能”)。</div>

a. 当您使用 XPS 驱动程序时,此选项不可用。

# 打印功能

## Mac 打印



根据机型或选项不同，可能不提供某些功能。它表示不支持这些功能。

## 打印文档

使用 Mac 打印时，您需要检查使用的每个应用程序中的打印机驱动程序设置。按照以下步骤从 Mac 打印：

- 1 打开要打印的文档。
- 2 打开**文件**菜单并单击**页面设置**（某些应用程序为**文档设置**）。
- 3 选择纸张大小、方向、缩放比例及其他选项，并确保已选择机器。单击**确定**。
- 4 打开**文件**菜单并单击**打印**。
- 5 选择打印份数，并指示要打印哪些页。
- 6 单击**打印**。

## 更改打印机设置

使用机器时可以使用其高级打印功能。

打开应用程序，在**文件**菜单选择**打印**。打印机属性窗口中显示的打印机名称可能因所用的机器而有差异。除名称之外，打印机属性窗口的构成与下列构成基本相同。

## 在一张纸上打印多页

可以在一张纸上打印多页。通过此功能打印草稿，可以节省成本。

- 1 打开应用程序，在**文件**菜单中选择**打印**。
- 2 在**打印方向**下方的下拉列表中选择**布局**。在**每张页数**下拉列表中选择要在一张纸上打印的页数。
- 3 选择要使用的其他选项。
- 4 单击**打印**。  
机器在一张纸上打印选定的页数。

# 打印功能

## 双面打印



根据机型或选项不同，可能不提供某些功能。它表示不支持这些功能（请参见第 7 页上的“多种功能”）。

在进行双面打印之前，请先确定打印后文档的装订边。装订选项如下：

- **长边装订：**此选项为装订中所使用的常规布局。
- **短边装订：**该选项为日历常用的类型。

- 1 在 Mac 应用程序中，从**文件**菜单选择**打印**。
- 2 在打印方向下方的下拉列表中选择**布局**。
- 3 从**双面**选项中选择装订方向。
- 4 选择要使用的其他选项。
- 5 单击**打印**，机器会进行双面打印。



如果您打印 2 份以上文件，第一份与第二份可在同一张纸上打印。当您打印一份以上文件时，请避免双面打印。

## 使用帮助

从窗口的左下角单击问号，然后单击希望了解的主题。将显示一个弹出窗口，上面显示有关驱动程序所提供选项功能的信息。

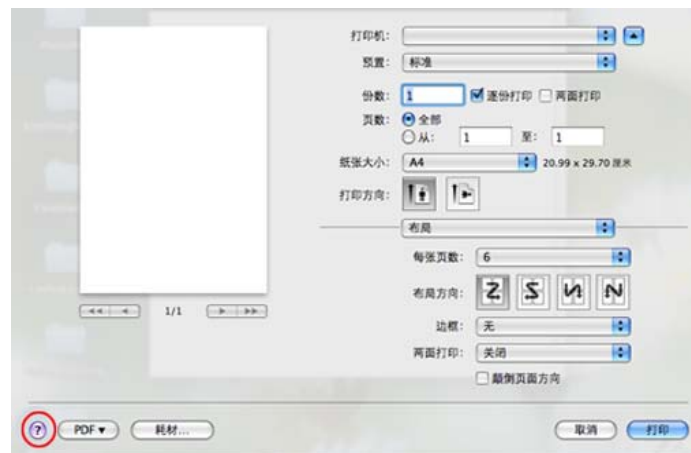

## Linux 打印



根据机型或选项不同，可能不提供某些功能。它表示不支持这些功能。

## 从应用程序打印

有许多可使您使用“通用 UNIX 打印系统”（CUPS）进行打印的 Linux 应用程序。可利用任何此类应用程序在机器上进行打印。

# 打印功能

- 1 打开要打印的文档。
- 2 打开 **File** 菜单并单击 **Page Setup**（某些应用程序为 **Print Setup**）。
- 3 选择纸张尺寸、方向并确保选中您的机器。单击 **Apply**。
- 4 打开 **File** 菜单并单击 **Print**。
- 5 选择打印要使用的机器。
- 6 选择打印份数，并指示要打印哪些页。
- 7 根据需要，更改每个选项卡中的其他打印选项。
- 8 单击 **Print**。



某些型号可能不提供自动/手动双面打印。您也可以使用 `lp` 或 `lpr` 打印系统或其他应用程序进行奇偶页打印（请参见第 5 页上的“不同型号的功能”）。

## 打印文件

利用标准的 CUPS，您可以在机器上直接从命令行界面打印文本、图像和 pdf 文件。CUPS `lp` 或 `lpr` 实用程序允许您这样做。您可以使用以下命令格式打印这些文件。

```
"lp -d <打印机名称> -o <选项> <文件名>"
```

有关更多详细信息，请参阅系统的 `lp` 或 `lpr man` 页。

## 配置打印机属性

使用 **Printer Properties** 所提供的 **Printers configuration** 窗口而更改您打印机的各种属性。

- 1 打开 **Unified Driver Configurator**。  
如有必要，请切换到 **Printers configuration**。
- 2 请在可用打印机列表中选择您的机器，然后单击 **Properties**。
- 3 **Printer Properties** 窗口出现。  
窗口顶部会显示以下五个选项卡
  - General:** 更改打印机位置和名称。在此选项卡输入的名称会显示在 **Printers configuration** 的打印机列表中。
  - Connection:** 查看或选择其他端口。如果在使用中将机器端口从 USB 改为并行或从并行改为 USB，则必须在此选项卡重新配置机器端口。
  - Driver:** 查看或选择其他机器驱动程序。通过单击 **Options**，您可以设置默认设备选项。
  - Jobs:** 显示打印作业列表。单击 **Cancel job** 取消选定工作，选择 **Show completed jobs** 复选框在作业列表上查看以往作业。

# 打印功能

- Classes:** 显示机器所属的类别。单击 **Add to Class** 将您的机器添加到指定类别中，或单击 **Remove from Class** 从选定类别中删除机器。

4 单击 **OK** 应用更改，然后关闭 **Printer Properties** 窗口。

# 扫描功能



- 有关基本扫描功能，请参阅基本指南（请参见第 58 页上的“基本扫描”）。
- 视型号或可选商品，此功能可能不可用（请参见第 5 页上的“不同型号的功能”）。
- 可达到的最大分辨率取决于多种因素，包括计算机的运行速度、可用磁盘空间、内存、扫描图像的大小以及位深度设置。因此，根据系统和扫描的对象，可能无法以特定分辨率进行扫描，尤其是在使用增强 dpi 时。

## 基本扫描方法



视型号或可选商品，此功能可能不可用（请参见第 7 页上的“多种功能”）。

可通过 USB 电缆使用机器扫描原件。可通过以下方法扫描文档

- **扫描到PC:** 从控制面板扫描原件。然后，扫描的数据将存储在已连接的计算机我的文档文件夹中（请参见第 58 页上的“基本扫描”）。
- **TWAIN:** TWAIN 是一种预设的成像应用程序。图像扫描作业会启动选定的应用程序，从而控制扫描过程。（请参见第 159 页上的“从图像编辑程序扫描”）。

- **LENOVO Easy Document Creator:** 可使用该程序扫描图像或文档（请参见第 160 页上的“使用 LENOVO Easy Document Creator 扫描”）。
- **WIA:** WIA 为 Windows Images Acquisition (Windows 图像采集) 的缩写。要使用该功能，计算机必须通过一条 USB 电缆直接与您的机器相连（请参见第 159 页上的“使用 WIA 驱动程序扫描”）。
- **USB 内存:** 您可以扫描文档，并将扫描的图像保存至 USB 内存设备。

## 配置计算机中的扫描设置



视型号或可选商品，此功能可能不可用（请参见第 5 页上的“不同型号的功能”）。

- 1 打开 **LENOVO Easy Printer Manager**（请参见第 177 页上的“使用 LENOVO Easy Printer Manager”）。
- 2 从打印机列表中选择相应的机器。
- 3 选择**扫描至 PC** 设置菜单。
- 4 选择所需选项。
  - 扫描启动:** 决定是否在设备上启用扫描。
  - 基本选项卡:** 包含普通扫描的相关设置和设备设置。

# 扫描功能

•**图像** 选项卡: 包含图像更改的相关设置。

5 按保存 > 确定。

## 从图像编辑程序扫描

您可以在 Adobe Photoshop 等图像编辑软件（如果该软件兼容 TWAIN）中扫描和导入文档。使用与 TWAIN 兼容的软件扫描，请执行下列步骤

- 1 确保机器连接到计算机，然后打开电源。
- 2 将单页文档正面朝下放在文档玻璃板上，或者将文档正面朝上装入进稿器（请参见第 44 页上的“装入原件”）。
- 3 打开应用程序（如 Adobe Photoshop）。
- 4 单击**文件 > 导入**，然后选择扫描仪设备。
- 5 设置扫描选项。
- 6 扫描并保存扫描图像。

## 使用 WIA 驱动程序扫描

您的机器支持使用 Windows 图像采集 (WIA) 驱动程序扫描图像。WIA 是 Microsoft Windows 7 提供的一种标准组件，可以与数码相机和扫描仪一起工作。与 TWAIN 驱动程序不同，WIA 驱动程序无需使用其他软件即可扫描和轻松调节图像



WIA 驱动程序只能用于 Windows 系统（带 USB 端口）。

- 1 确保机器连接到计算机，然后打开电源。
- 2 将单页文档正面朝下放在文档玻璃板上，或者将文档正面朝上装入进稿器（请参见第 44 页上的“装入原件”）。
- 3 单击**开始 > 控制面板 > 硬件与声音 > 设备与打印机**。
- 4 右键单击**打印机和传真 > 开始扫描**中的设备驱动程序图标。
- 5 将出现**新的扫描**应用程序。
- 6 选择扫描首选项并单击**预览**查看首选项对图片的作用效果。
- 7 扫描并保存扫描图像。

# 扫描功能

## 使用 LENOVO Easy Document Creator 扫描

LENOVO Easy Document Creator 应用程序可以帮助用户扫描、编译并将文档保存为包括 .epub 在内的多种格式。

我们推荐将扫描功能与随附的软件光盘提供的 LENOVO Easy Document Creator 程序一起使用。



- 只适用于 Windows 操作系统用户。
- Windows XP 或更高版本以及 Internet Explorer 6.0 或更高版本是 LENOVO Easy Document Creator 的最低要求。
- 安装机器软件时将自动安装 LENOVO Easy Document Creator (请参见第 176 页上的“使用 LENOVO Easy Document Creator”)。

**1** 将单页文档正面朝下放在文档玻璃板上，或者将文档正面朝上装入进稿器（请参见第 44 页上的“装入原件”）。

**2** 从开始菜单选择**程序**或**所有程序**。

- 对于 Windows 8，从**Charms(超级按钮)**中选择**搜索 > Apps(应用)**。

**3** 单击 **LENOVO Printers**，并启动 **LENOVO Easy Document Creator**。

单击主屏幕中的**扫描** ()。

**4** 选择扫描类型或偏好设置，然后单击**启动**。

**5** 调整图像（**扫描设置**和**更多的选项**）。

**6** 单击**扫描**以扫描最终图像，或单击**预扫描**获取另一个预览图像。

**7** 选择**保存至位置**、**发送到电子邮件**或**发送到 SNS**。

**8** 单击**保存**（保存扫描）、**发送**（通过电子邮件发送扫描）或**共享**（上传）。



如果文档扫描玻璃板上有足够的空间，可同时扫描多项。使用  工具生成多个选择区域。

## Mac 扫描

### 从通过 USB 连接的机器扫描

**1** 确保机器连接到计算机，然后打开电源。

**2** 将单页文档正面朝下放在文档玻璃板上，或者将文档正面朝上装入进稿器（请参见第 44 页上的“装入原件”）。

**3** 启动**应用程序**并单击**图像捕捉**。



# 扫描功能



如果未连接图像捕捉设备信息出现，请断开 USB 电缆连接，然后重新连接。如果此问题继续出现，请参阅图像捕捉帮助信息。

4 选择所需选项。

5 扫描并保存扫描图像。



如果图像捕捉中无法运行扫描，请将 Mac OS 更新至最新版本。

## Linux 扫描

### 扫描

- 1 确保机器连接到计算机，然后打开电源。
- 2 双击桌面上的 **Unified Driver Configurator**。
- 3 单击  按钮，切换到 **Scanners Configuration**。

4 从列表中选择扫描仪。

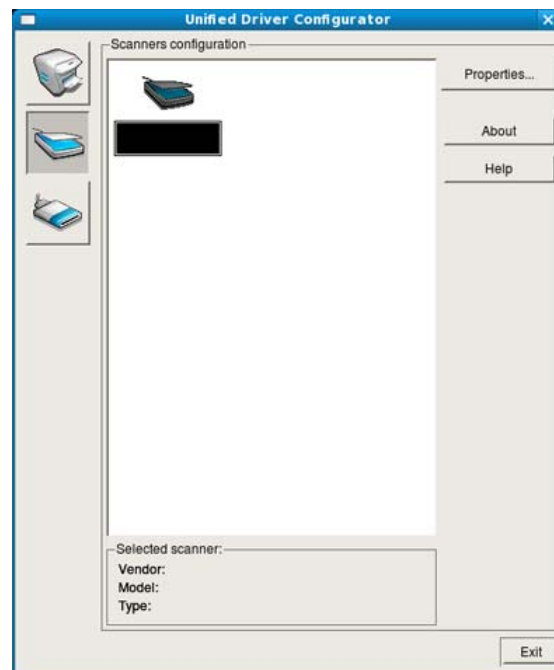

5 单击 **Properties**。

6 将单页文档正面朝下放在文档玻璃板上，或者将文档正面朝上装入进稿器（请参见第 44 页上的“装入原件”）。

7 从 **Scanner Properties** 窗口中，单击 **Preview**。

# 扫描功能

- 8 扫描文档，然后在 **Preview Pane** 中显示图像预览。

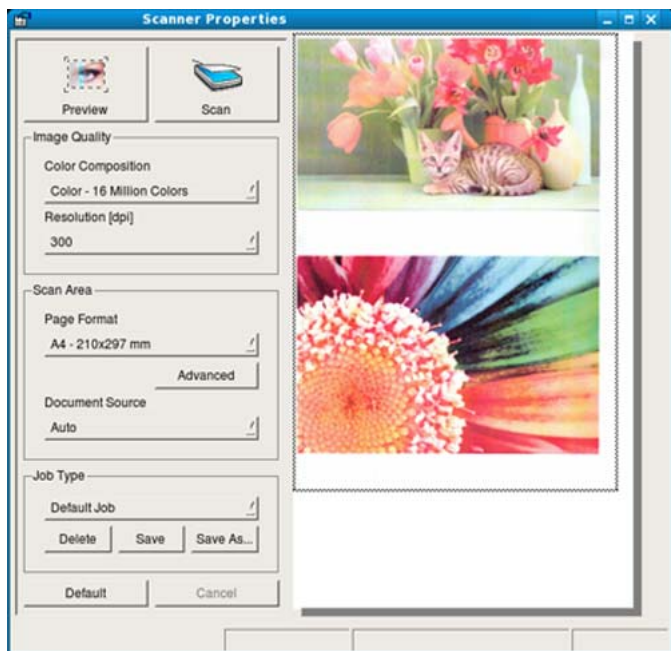

- 9 拖动指针，设置要在 **Preview Pane** 中扫描的图像区域。

- 10 选择所需选项。

- 11 扫描并保存扫描图像。

 为了方便今后使用，可以保存为扫描设置并将它添加到 **Job Type** 下拉列表中。

## 使用 Image Manager 编辑图像

Image Manager 应用程序提供用于编辑扫描图像的菜单命令和工具。

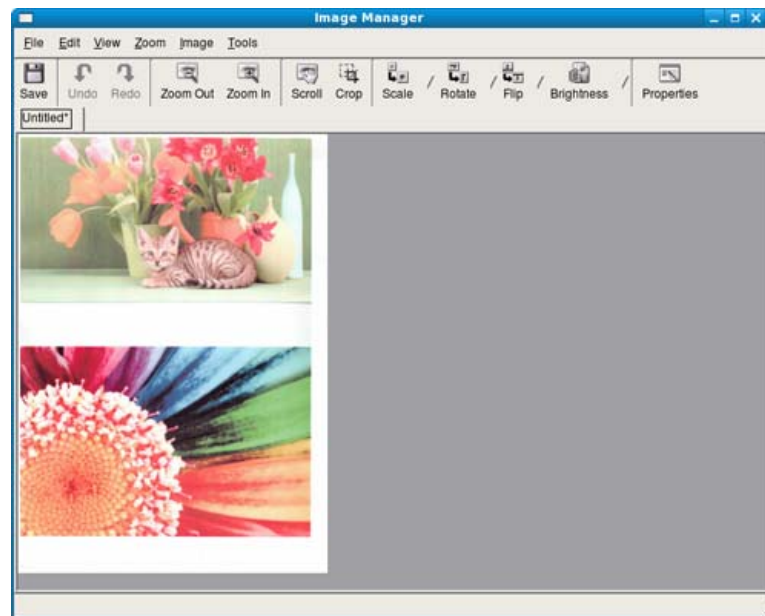

# 传真功能



- 有关基本传真功能，请参阅基本指南（请参见第 59 页上的“基本传真”）。
- M2041 Series 不支持此功能（请参见第 20 页上的“控制面板概览”）。

## 自动重拨

如果您所拨打的号码在发送传真时正忙或无响应，机器会自动重拨该号码。重拨时间取决于国家/地区的出厂默认设置。

当显示屏显示**尝试重拨?**时，按 (开始) 按钮可重拨该号码，并且无需等待。要取消自动重拨，请按 (停止/清除)。

要更改两次重拨之间的时间间隔和重拨次数。

- 按控制面板上的 (传真) > (菜单) > **传真设置** > **发送**。
- 选择所需的**重拨次数**或**重拨期限**。
- 选择所需选项。

## 重拨传真号码

- 按控制面板上的 (重拨/暂停) 按钮。
- 选择所需传真号码。  
将显示最近发送的十个传真号码和十个已接收的呼叫者 ID。
- 当将原件装入进纸器时，机器将自动开始发送。  
如果将原件放置在扫描仪玻璃板上，请选择**是**添加另一页。装入另一原件，然后按**确定**。完成后在显示**另一页?**时选择**否**。

## 确认发送

成功发送完原件的最后一页之后，机器会发出蜂鸣音，然后返回就绪模式。

如果在发送传真的过程中出错，则显示屏上会显示错误信息。如果您收到错误信息，可按 (停止/清除) 清除该信息，然后再次尝试发送传真。



可以将设备设置为在每次完成发送传真时自动打印确认报告。按控制面板上的 (传真) > (菜单) > **传真设置** > **发送** > **发送报告**。

# 传真功能

## 发送计算机中的传真



- 视型号或可选商品，此功能可能不可用（请参见第 5 页上的“不同型号的功能”）。

可以从计算机中发送传真，无需走到传真机旁。

要从计算机发送传真，则必须安装 **LENOVO Network PC Fax** 程序。安装打印机驱动程序后会安装此程序。

- 1 打开要发送的文档。
- 2 从打印菜单中选择**文件**。  
将显示**打印**窗口。外观可能会因应用程序的不同而略微有所差异。
- 3 从打印窗口中选择 **LENOVO Network PC Fax**。
- 4 单击**打印**或**确定**。
- 5 输入收件人的号码并选择选项



选择**帮助**菜单或单击窗口中的 按钮，单击要了解的任何选项。

- 6 单击 **发送**。

## 延迟传真传送

当您不在场时，可以将设备设置为稍后发送传真。不能使用此功能发送彩色传真。

- 1 将单页文档正面朝下放在文档玻璃板上，或者将文档正面朝上装入进稿器中。
- 2 按控制面板上的 （传真）。
- 3 调整分辨率和暗度，使之满足您的传真需要。
- 4 按控制面板中的 （菜单）> **传真功能** > **延迟发送**。  
或从触摸屏上选择**传真** > **延迟发送** > **收件人**。
- 5 输入接收传真机的号码，然后按**OK**。
- 6 显示屏要求输入发送文档的另一个传真号码。
- 7 要输入更多传真号码，当突出显示**是**时按**确定**并重复步骤 5。



- 最多可以输入 10 个目标。
- 输入组拨号码之后，就不能再输入其他组拨号码了。

- 8 输入作业名称和时间。

# 传真功能



如果设定的时间早于当前时间，机器会在第二天的该时间发送传真。

- 在发送之前，原件会被扫描到内存中。  
机器返回就绪模式。显示屏提醒您现在处于就绪模式，以及已设置延迟传真。



可以检查已延迟传真作业列表。

按控制面板上的 **☰** (菜单) > 系统设置 > 报告 > 计划作业。

## 在预定传真中添加文档

- 将单页文档正面朝下放在文档玻璃板上，或者将文档正面朝上装入进稿器中。
- 按控制面板中的 **☞** (传真) > **☰** (菜单) > 传真功能 > 添加页面。
- 选择传真作业并按**OK**。  
完成后在显示**另一页?**时选择**否**。机器将原件扫描到内存中。
- 按 **⊗** (停止/清除) 返回就绪模式。

## 取消预定传真作业

- 按控制面板中的 **☞** (传真) > **☰** (菜单) > 传真功能 > 取消作业。
- 选择所需传真作业并按**OK**。
- 当**是**突出显示时请按**OK**。  
选定的传真已从内存中删除。
- 按 **⊗** (停止/清除) 返回就绪模式。

## 发送优先传真

当需要在预定操作之前发送高优先级的传真时，使用此功能。在当前操作结束时，原件会扫描到内存中并立即传送。

- 将单页文档正面朝下放在文档玻璃板上，或者将文档正面朝上装入进稿器中。
- 按控制面板上的 **☞** (传真) > **☰** (菜单) > 传真功能 > 优先发送。  
或从触摸屏上选择**传真 > 优先发送 > 收件人**。
- 输入目标传真号码并按**OK**。
- 输入作业名称，然后按**OK**。

# 传真功能

- 5 如果原件放置在扫描仪玻璃板上，请选择**是**以添加其他页。装入另一原件，然后按**确定**。

完成后在显示**另一页?**时选择**否**。



机器将开始扫描并将传真发送到目标。

## 转发已接收的传真

可以将设备设置为通过传真、电子邮件或服务器将已收或已发传真转发到其他目标。如果不在办公室但必须接收传真，则该功能可能会有用。



虽然已发送或接收彩色传真，但转发的数据为灰色。

- 1 按控制面板上的  (传真) >  (菜单) > 传真功能 > 转发 > 传真、电子邮件或服务器 > 接收转发或 接收转发 > 转发。

或选择触摸屏上的**安装 > 设备设置 > 传真设置 > 转发 > 传真、电子邮件或服务器 > 接收转发或 接收转发 > 开**。



- 视型号或可选商品，**转发**选项可能不可用（请参见第 7 页上的“多种功能”）。
- 要将设备设置为在转发完传真后打印出该传真，请选择**转发并打印**。

- 2 输入目标传真号码、电子邮件或服务器地址，然后按**OK**。

- 3 输入开始时间和结束时间，然后按**OK**。

- 4 按  (停止/清除) 返回就绪模式。

随后发送的传真将转发至指定传真机。

## 通过纸的两面发送传真



- 仅当您原稿装入进稿器时可使用此功能。
- 根据选项或型号的不同，某些菜单可能不会显示。这种情况下，此功能不适用于您的机器。
- 视型号或可选商品，此功能可能不可用（请参见第 5 页上的“不同型号的功能”）。

- 1 将单页文档正面朝下放在文档玻璃板上，或者将文档正面朝上装入进稿器中。

- 2 按控制面板上的  (传真) > **双面**。

或从触摸屏上选择**传真 > 选择所需菜单 > 从子菜单中选择**双面打印****。

•**关闭**: 以正常模式发送传真。

•**2面**: 通过原件的两面发送传真。



# 传真功能

- 2->1面旋转2:** 通过原件的两面发送传真，并分别在单独的纸张上打印，但打印输出背面的信息旋转 180°。

3 按 OK。

## 接收计算机中的传真



- 视型号或可选商品，此功能可能不可用（请参见第 5 页上的“不同型号的功能”）。
- 要使用此功能，请通过控制面板设置选项  
按控制面板上的 （传真）> （菜单）> 传真功能 > 转发 > PC > 打开。  
或从触摸屏上选择安装 > 设备设置 > 下步 > 传真设置 > 转发 > 计算机 > 开。

1 打开 LENOVO Easy Printer Manager。

2 从打印机列表中选择相应的机器。

3 选择传真至 PC 设置菜单。

4 使用启用从设备接收传真更改传真设置。

- 图像类型:** 将接收的传真转换为 PDF 或 TIFF。
- 保存位置:** 选择用于保存转换后传真的位置。

•**前缀:** 选择前缀。

•**打印已接收传真:** 接收传真之后，为已接收的传真设置打印信息。



•**完成时通知我:** 设置为通过显示弹出窗口通知传真接收。

•**使用默认应用程序打开:** 接收传真后，使用默认应用程序打开它。

•**无:** 接收传真后，机器不通知用户或打开应用程序。

5 按保存 > 确定。



## 更改接收模式

1 按控制面板上的 （传真）> （菜单）> 传真设置 > 接收 > 接收模式。

或从触摸屏上选择安装 > 设备设置 > 下步 > 默认设置 > 传真默认值 > 通用 > 接收模式。

2 选择所需选项。

•**传真:** 应答传真来电，并立即进入传真接收模式。

•**电话:** 依次按 （免提拨号）和 （开始）按钮接收传真。

•**应答/传真:** 在应答机连接到您的机器时使用。机器将应答来电，呼叫者可以在应答机上留言。如果传真机在线检测到传真音，则机器将自动切换为传真模式以接收传真。

# 传真功能



要使用**应答/传真**模式，必须将应答机连接到您的机器背面的 **EXT**（分机）插槽。

•**DRPD**: 可以采用“特色振铃模式检测”（**DRPD**）功能来接收通话。特色振铃是一种电话公司服务，通过该服务用户能够使用一条电话线接听来自于几个不同电话号码的来电。有关详细信息，请参见第 169 页上的“使用 **DRPD** 模式接收传真”。



该设置是否可用取决于您所在的国家/地区。

3 按 **确定**。

4 按 **⊗**（**停止/清除**）返回就绪模式。

## 在电话模式中手动接收

在听到传真音后，您可以按 **ⓞ**（**免提拨号**）按钮，然后再按 **◀▶**（**开始**）接收传真呼叫。如果机器有话筒，则可以使用话筒接听通话（请参见第 5 页上的“不同型号的功能”）。

## 以应答机/传真模式接收

要使用此模式，必须将应答机连接到本机背面的 **EXT**（分机）插槽。如果呼叫者留言，则应答机会存储该信息。如果机器在线检测到传真音，则自动开始接收传真。



- 如果已将设备设置为此模式，并且应答机关闭或机器的 **EXT**（分机）插槽中未连接任何应答机，则机器将在预定响铃次数后自动转入传真模式。
- 如果应答机有一个用户可选响铃计数器，则应将设备设置为响铃 1 次即应答来电。
- 如果机器处于电话模式，请将应答机与传真机断开连接或关闭应答机。否则，应答机的输出信息会干扰电话通话。

## 使用电话分机接收传真

使用连接到 **EXT** 插口的电话分机时，无需转到传真机就可以从分机上通话的一方那里接收传真。

在分机上接到呼叫并听到传真音时，请在分机上按 **\*9\*** 键。机器即开始接收传真。

**\*9\*** 为出厂预设的远程接收代码。第一个星号和最后一个星号是固定的，但您可以任意更改中间的号码。



# 传真功能





通过连接到 EXT 插口的电话分机通话时，复印和扫描功能不可用。

## 使用 DRPD 模式接收传真

该设置是否可用取决于您所在的国家/地区。特色振铃是一种电话公司服务，通过该服务用户能够使用一条电话线接听来自于几个不同电话号码的来电。此功能通常由提供应答服务的工作人员使用，他们负责接听多个不同客户的电话，并且需要知道呼叫者拨打的号码，以便恰当地接听电话。



该设置是否可用取决于您所在的国家/地区。

- 1 从控制面板中选择  (传真) >  (菜单) > 传真设置 > 接收 > DRPD模式 > 等待振铃。  
或从触摸屏上选择安装 > 设备设置 > 下步 > 默认设置 > 传真默认值 > 通用 > 接收模式 > DRPD。
- 2 从另一部电话拨打传真号。
- 3 当传真机开始响铃时，不要应答呼叫。传真机需要多次响铃才能识别该模式。  
当机器完成识别过程后，显示屏将显示**已完成 DRPD 设置**。如果 DRPD 设置失败，将显示**错误 DRPD 振铃**。

- 4 出现 DRPD 时，按 **OK**，然后从步骤 2 开始。



- 如果重新分配传真号码，或者将机器连接到另一条电话线上，则必须重新设置 DRPD。
- DRPD 设置完成后，再次拨打传真号码，以验证机器是否以传真音应答。然后拨打分配到同一条线上的另一号码，确保通话转至电话分机或插入 EXT (分机) 插槽内的应答机。



## 以安全接收模式接收



视型号或可选商品，此功能可能不可用（请参见第 5 页上的“不同型号的功能”）。



可能需要防止未经授权的人员查看接收的传真。打开安全接收模式，接入的所有传真均将存储到内存中。输入密码即可打印接入的传真。



要使用安全接收模式，可通过控制面板中的  (传真) >  (菜单) > 传真功能 > 安全接收激活菜单。  
或从触摸屏上选择安装 > 设备设置 > 下步 > 传真设置 > 安全接收。

# 传真功能



## 打印已接收的传真

- 1 从控制面板中选择  (传真) >  (菜单) > 传真功能 > 安全接收 > 打印。  
或从触摸屏上选择 **安装 > 设备设置 > 下步 > 传真设置 > 安全接收 > 打印**。
- 2 输入四位数的密码，然后按 **OK**。
- 3 机器打印存储在内存中的所有传真。

## 双面打印传真



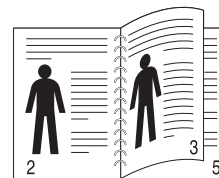

- 根据选项或型号的不同，某些菜单可能不会显示。这种情况下，此功能不适用于您的机器。
- 视型号或可选商品，此功能可能不可用（请参见第 5 页上的“不同型号的功能”）。

- 1 将单页文档正面朝下放在文档玻璃板上，或者将文档正面朝上装入进稿器中。
- 2 按控制面板上的  (传真) >  (菜单) > 传真设置 > 接收 > 双面打印。
  - **关闭**: 以正常模式打印。
  - **长边**: 将页面打印为书本形式。

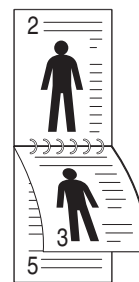

- **短边**: 将页面打印为记事本形式。



- 3 按 **OK**。
- 4 按  (停止/清除) 返回就绪模式。

# 传真功能

## 把传直接收到内存中



由于机器是一种多任务设备，因此可以在复印或打印的同时接收传真。如果在复印或打印时接收到传真，则机器会将收到的传真存储在其内存中。然后，在完成复印或打印后，机器会立即自动打印传真。



如果接收并打印传真，则无法同时处理其他复印和打印作业。

## 自动打印已发送传真报告

可以设置机器，使其打印一份有关前 50 次通信操作的详细报告，其中包括时间和日期。

- 1 按控制面板上的  (传真) >  (菜单) > 传真设置 > 自动报告 > 打开。
- 2 按  (停止/清除) 返回就绪模式。

# 使用共享文件夹功能

此功能允许您将机器内存用作共享文件夹。它的优势在于，您可以通过计算机窗口便捷地使用共享文件夹。



- 视型号或可选商品，此功能可能不可用（请参见第 5 页上的“不同型号的功能”）。
- 配备大容量存储设备的机型上可使用此功能（请参见第 7 页上的“多种功能”）。
- 管理员可以通过设置 ID 和密码来限制用户访问，并设置同时使用它的最大用户数。

## 创建共享文件夹

- 1 从计算机打开 Windows 资源管理器窗口。
- 2 在地址栏中输入打印机的 **\\[IP 地址]**（例如：\\169.254.133.42），然后按 **Enter** 键或单击**执行**。
- 3 在 **nfsroot** 目录下新建一个文件夹。

## 使用共享文件夹

您可以像普通计算机上那样使用共享文件夹。像普通 Windows 文件夹那样创建、编辑和删除文件夹或文件。还可以将扫描的数据存储在共享文件夹中。您可以直接打印存储在共享文件夹中的文件。可以打印的文件包括 TIFF、BMP、JPEG 和 PRN。

# 使用内存/硬盘驱动器功能



配备大容量存储设备 (HDD) 或内存的机型上可使用此功能（请参见第 7 页上的“多种功能”）。



- 根据选项或型号的不同，某些菜单可能不会显示。这种情况下，此功能不适用于您的机器。
- 安装硬盘驱动器后，您还可以从 **☰ (菜单) 按钮 > 系统设置 > 表单菜单** 打印预定义的文档模板。

## 设置可选内存

### 从打印机驱动程序

安装可选内存后，您可以使用高级打印功能，如检验作业以及在打印窗口中指定打印专用作业。选择**属性**或**首选项**，并配置打印模式。

### 使用控制面板

如果机器有可选内存或可选硬盘驱动器，可以从 **☰ (菜单) 按钮 > 系统设置 > 作业管理** 使用这些功能。

- **当前作业:** 所有等待打印的打印作业都以您发送的顺序列在当前作业队列中。您可以在打印之前从该队列中删除某项作业，或者将某项作业往前移以便更快打印。
- **文件策略:** 在通过可选内存继续进行打印作业之前，您可以选择生成文件名的文件策略。如果在输入新文件名时，可选内存中已存在相同的文件名，则可以重命名或覆盖该文件。
- **已存储的作业:** 可打印或删除已存储的作业。



## 4. 实用管理工具

本章将介绍提供给您的管理工具，可帮助您充分利用机器。

- 访问管理工具 175
- 使用 **LENOVO Easy Document Creator** 176
- 使用 **LENOVO Easy Printer Manager** 177
- 使用联想打印机状态 180
- 使用 **Linux Unified Driver Configurator** 182

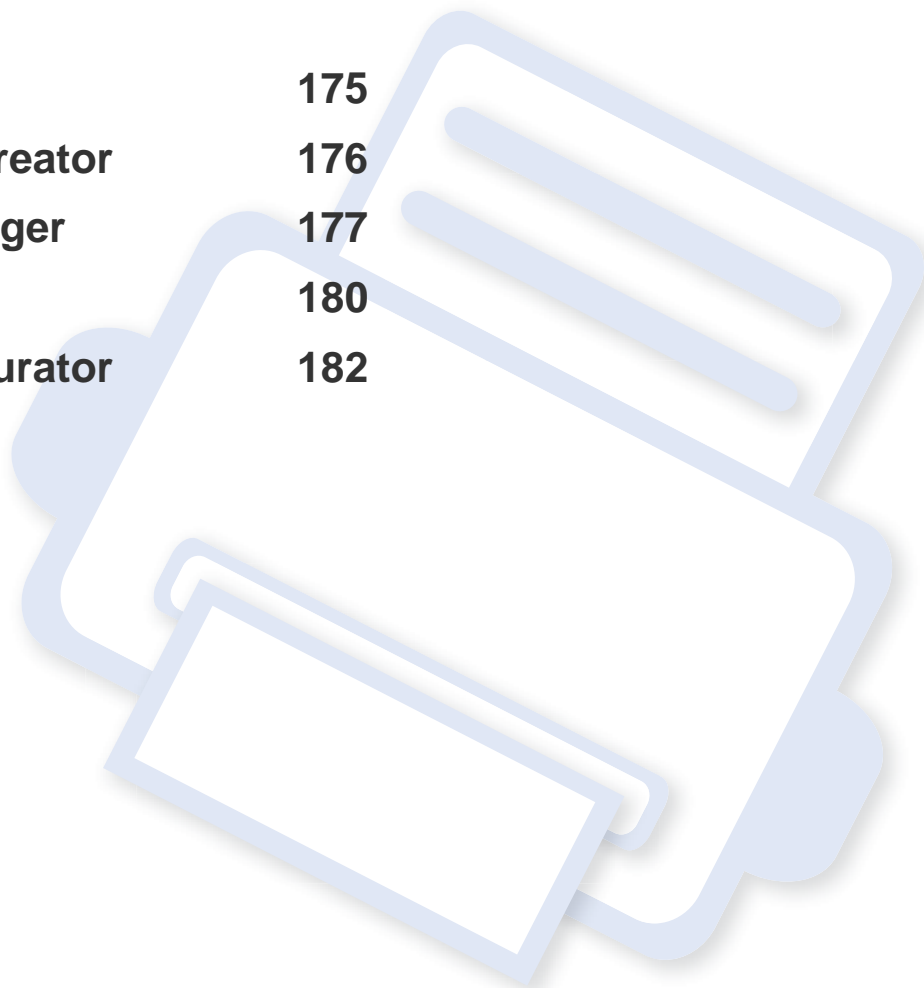

# 访问管理工具

联想为联想打印机提供各种管理工具。

- 1 确保机器连接到计算机，然后打开电源。
- 2 从开始菜单选择**程序**或**所有程序**。
  - 对于 Windows 8，从**Charms(超级按钮)**中选择**搜索 > Apps(应用)**。
- 3 找到**联想打印机**。
- 4 可以在**联想打印机**中找到已安装的管理工具。
- 5 单击要使用的管理工具。

 安装驱动程序后，可以单击相应的瓷砖使用某些管理工具从**开始 > 程序**或**所有程序**。

# 使用 LENOVO Easy Document Creator

LENOVO Easy Document Creator 应用程序可以帮助用户扫描、编译并将文档保存为包括 .epub 在内的多种格式。可以通过社交联网站点或传真共享这些文档。无论您是需要将图书馆的研究结果组织在一起的学生，还是分享去年生日聚会照片扫描件的全职妈妈，LENOVO Easy Document Creator 都能提供必要的工具。

LENOVO Easy Document Creator 提供以下功能

- **图像扫描:** 用于扫描一个或多个图片。
- **文档扫描:** 用于扫描包含文本或文本及图像的文档。
- **文本转换:** 用于扫描需要另存为可编辑文本格式的文档。
- **书籍扫描:** 用于使用平板扫描仪扫描书籍。
- **SNS 上传:** 提供将扫描图像或现有图像轻松、快速地上传到各种社交联网站点 (SNS) 的方法。
- **电子书转换:** 使用户能将多个文档扫描到一本电子书中，或将现有文件转换为一种电子书格式。
- **插件:** 直接从 Microsoft Office 程序扫描、传真并转换为电子书。



单击窗口中的**帮助** ( ? ) 按钮，然后单击要了解的任何选项。



# 使用 LENOVO Easy Printer Manager



- 视型号或可选商品，此功能可能不可用（请参见第 5 页上的“软件”）。
- 只适用于 Windows 和 Mac 操作系统用户（请参见第 5 页上的“软件”）。
- 对于 Windows，LENOVO Easy Printer Manager 至少需要 Internet Explorer 6.0 或更高版本。

LENOVO Easy Printer Manager 是一个将联想设备设置集中到一个位置的应用程序。LENOVO Easy Printer Manager 结合了设备设置以及打印环境、设置/操作和启动。所有这些功能提供了一个轻松使用联想机器的途径。LENOVO Easy Printer Manager 提供两个不同的用户界面供用户选择：基本用户界面和高级用户界面。在两个界面之间切换很简单，单击按钮即可。

## 理解 LENOVO Easy Printer Manager

要打开程序：

对于 **Windows**，

选择开始 > 程序或所有程序 > LENOVO Printers > LENOVO Easy Printer Manager > Easy Printer Manager。

对于 **Mac**，

打开应用程序文件夹 > LENOVO 文件夹 > LENOVO Easy Printer Manager。

LENOVO Easy Printer Manager 界面包含几个不同的基本章节，如下表所述



屏幕截图可能因操作系统不同而异。

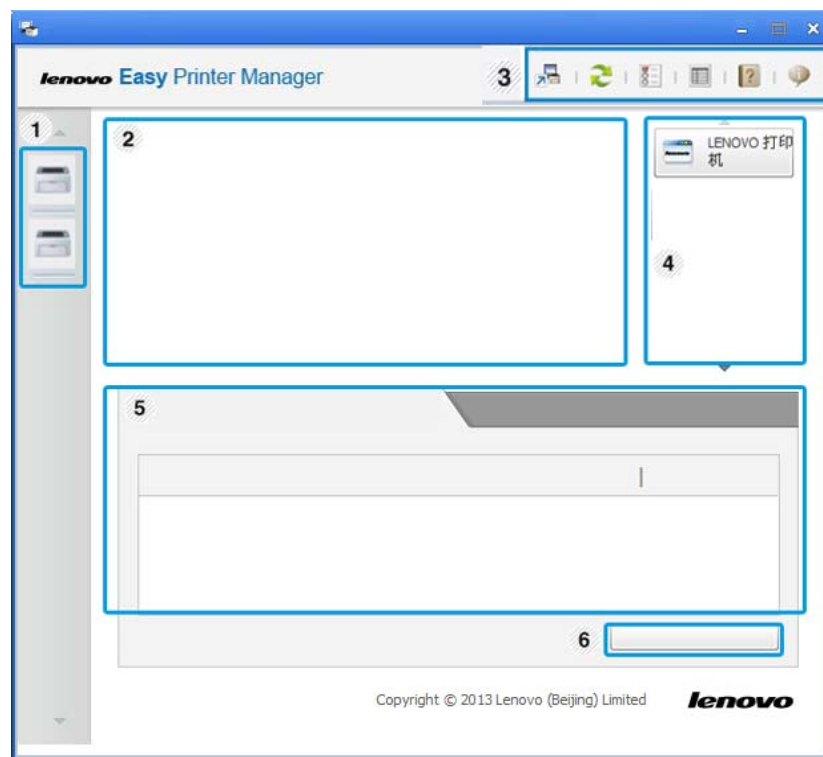

# 使用 LENOVO Easy Printer Manager

1	打印机列表	打印机列表显示已在计算机上安装的打印机（仅限 Windows）。
2	打印机信息	<p>该区域为您提供有关机器的总体信息。您可以检查信息，如机器的机型名称、IP 地址（或端口名称）以及机器状态。</p> <p> 您可以查看联机用户指南。</p> <p><b>故障排除按钮:</b> 当出现错误时，此按钮可用于打开<b>故障排除指南</b>。可以直接打开用户指南中的必要章节。</p>
3	应用程序信息	<p>包含用于更改为高级设置、首选项、帮助和关于的链接。</p> <p>  按钮可用于将用户界面更改为<b>高级设置用户界面</b>（请参见第 178 页上的“高级设置用户界面概述”）。</p>
4	快速链接	显示特定机器功能的 <b>快速链接</b> 。本节还包含指向高级设置中的应用程序的链接。
5	内容区域	显示选定机器、剩余墨粉量和纸张的相关信息。此信息根据选定机器的不同而变化。一些机器不具有此功能。

6	订购耗材	在“订购耗材”窗口中单击 <b>订购</b> 按钮。您可以在线订购备换墨粉盒。
---	------	---



选择**帮助**菜单或单击窗口中的  按钮，单击要了解的任何选项。

## 高级设置用户界面概述

高级用户界面适用于负责管理机器的人员。



根据选项或型号的不同，某些菜单可能不会显示。这种情况下，此功能不适用于您的机器。

## 设备设置

您可以配置各种设备设置，如设备设置、纸张、布局、模拟和打印信息。

# 使用 LENOVO Easy Printer Manager

## 扫描至 PC 设置

---

该菜单包含创建或删除扫描至 PC 配置文件的设置。

- **扫描启动:** 决定是否在设备上启用扫描。
- **基本选项卡:** 包含普通扫描的相关设置和设备设置。
- **图像选项卡:** 包含图像更改的相关设置。

## 传真至 PC 设置

---

该菜单包含选定设备的基本传真功能的相关设置。

- **禁用:** 如果禁用为开，该设备不会接收进入传真。
- **启用从设备接收传真:** 启用设备上的传真，还可以设置更多选项。

## 警报设置（仅限 Windows）

---

此菜单包含错误警报的相关设置。

- **打印机警报:** 提供何时收到警报的相关设置。
- **电子邮件提醒:** 提供通过电子邮件接收警报的相关选项。
- **警报历史记录:** 提供设备历史和墨粉相关警报。

# 使用联想打印机状态

联想打印机状态是一个监视和通知机器状态的程序。



- 根据使用的机器或操作系统的不同，本用户指南中所示的联想打印机状态窗口及其内容可能会有所不同。
- 检查操作系统是否与您的机器兼容（请参见第 99 页上的“规格”）。
- 只适用于 Windows 操作系统用户（请参见第 5 页上的“软件”）。

## 联想打印机状态概述

如果在操作过程中出现错误，可以从联想打印机状态检查错误。安装机器软件时将自动安装联想打印机状态。

还可手动启动联想打印机状态。转至**打印首选项**，单击**基本选项卡 > 打印机状态**按钮。

这些图标出现在 Windows 任务栏中：

图标	含义	描述
	标准	机器处于就绪模式并且未出现错误或警告。
	警告	机器处于可能会在以后发生错误的状态。例如，设备可能处于墨粉不足的状态，该状态可能会使设备到达墨粉用尽的状态。
	错误	机器至少出现一个错误。

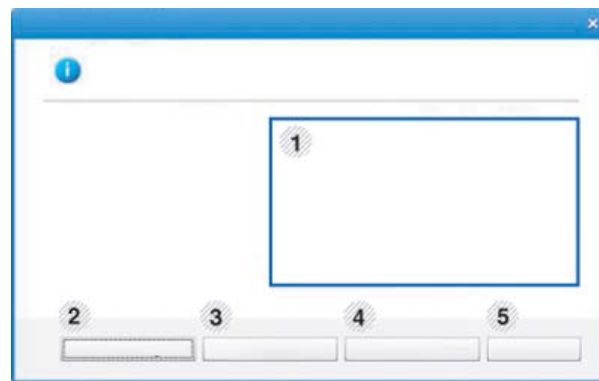

1	碳粉量	您可以查看每个墨粉盒中的剩余碳粉量。根据所使用的机器不同，上方窗口中所示的机器和墨粉盒数量可能不同。一些机器不具有此功能。
2	选项	您可以设置打印作业警报的相关设置。
3	订购耗材	您可以在线订购备换墨粉盒。

# 使用联想打印机状态

4	用户指南	<p>您可以查看联机用户指南。</p> <div data-bbox="421 288 1081 491"> 当出现错误时，此按钮可用于打开<b>故障排除指南</b>。可以直接打开“用户指南”中的“故障排除”章节。</div>
5	关闭	关闭窗口。

# 使用 Linux Unified Driver Configurator

Unified Driver Configurator 是一种主要用于配置机器设备的工具。需要安装 Unified Linux Driver 才能使用 Unified Driver Configurator (请参见第 117 页上的“Linux 安装”)。

在将驱动程序安装在 Linux 系统上之后,将在您的桌面上自动创建 Unified Driver Configurator 图标。

## 打开 Unified Driver Configurator

- 1 双击桌面上的 **Unified Driver Configurator**。也可以单击 **Startup** 菜单图标,然后选择 **LENOVO Unified Driver > Unified Driver Configurator**。
- 2 单击左侧各个按钮可切换到相应的配置窗口。

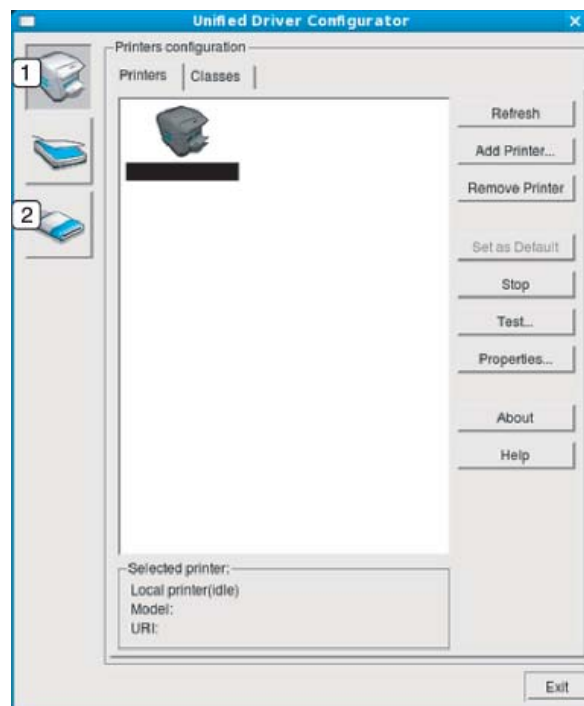

- 1 Printer Configuration
- 2 Port Configuration

# 使用 Linux Unified Driver Configurator



要使用屏幕帮助，请单击窗口中的 **Help** 或 按钮。

3 更改配置之后，单击 **Exit** 关闭 **Unified Driver Configurator**。

## 打印机配置

**Printers configuration** 有两个选项卡: **Printers** 和 **Classes**。

## Printers 选项卡

单击 **Unified Driver Configurator** 窗口左侧的机器图标按钮，查看当前系统的打印机配置。

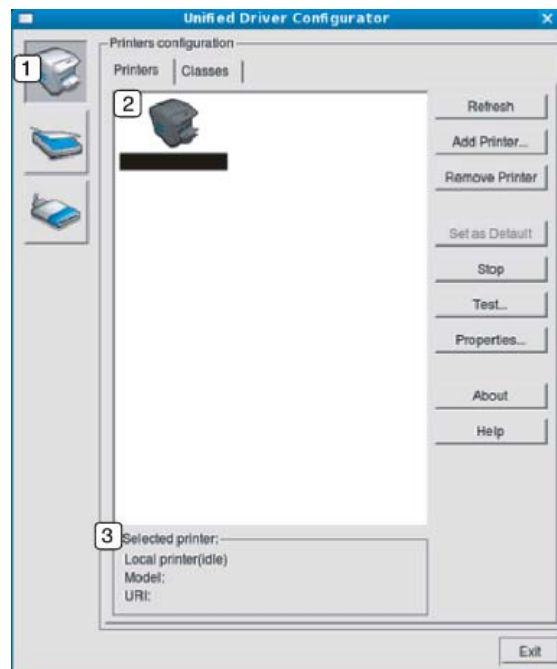

- |   |                                     |
|---|-------------------------------------|
| 1 | 切换到 <b>Printers configuration</b> 。 |
| 2 | 显示已安装的所有机器。                         |
| 3 | 显示机器的状态、型号和 URI。                    |

# 使用 Linux Unified Driver Configurator

打印机控制按钮如下:

- **Refresh:** 更新可用机器列表。
- **Add Printer:** 可使您添加新机器。
- **Remove Printer:** 删除所选择的机器。
- **Set as Default:** 将当前选择的设备设置为默认机器。
- **Stop/Start:** 停止/启动机器。
- **Test:** 可使您打印测试页, 以确保机器工作正常。
- **Properties:** 可使您查看并更改打印机属性。

## Classes 选项卡

Classes 选项卡显示可用机器类别列表。

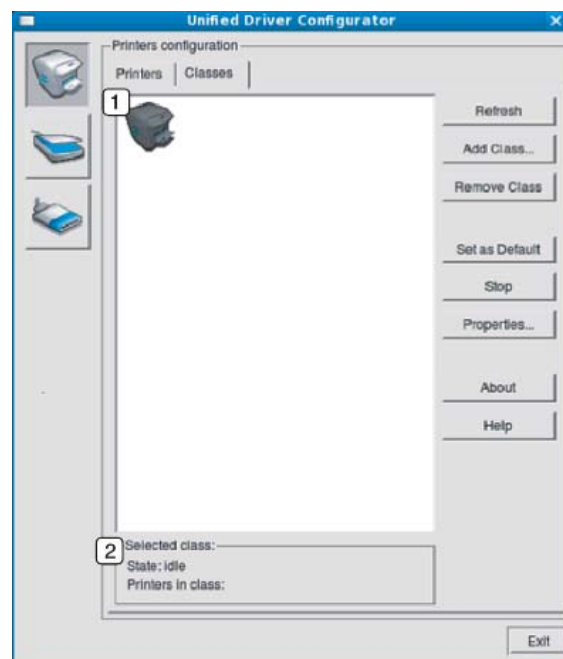

- |   |                     |
|---|---------------------|
| 1 | 显示所有机器类别。           |
| 2 | 显示类别状态和该类别中的所有机器数量。 |

- **Refresh:** 更新类别列表。
- **Add Class:** 可使您添加新的机器类别。
- **Remove Class:** 删除所选择的机器类别。



# 使用 Linux Unified Driver Configurator

## Ports configuration

在此窗口中，您可以查看可用端口的列表、检查每个端口的状态，以及释放在所有者因任何缘由终止作业时释放因繁忙状态而搁置的端口。

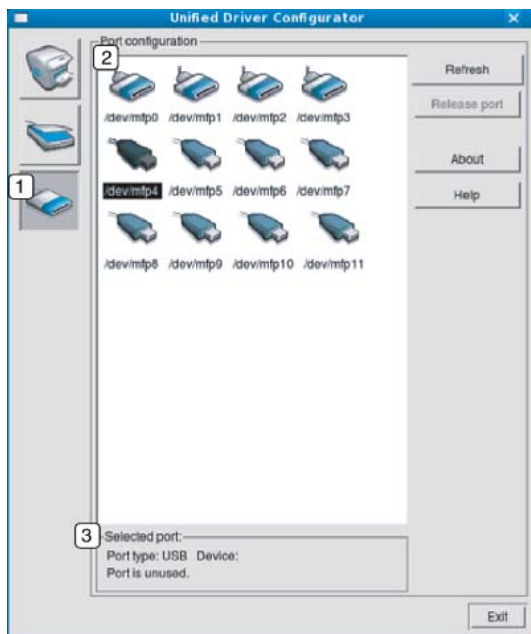

- 1 切换到 **Ports configuration**。
- 2 显示所有的可用端口。
- 3 显示端口类型、连接到端口的设备和状态。

- **Refresh:** 更新可用端口列表。
- **Release port:** 释放选定端口。



# 5. 故障排除

本章介绍有关如何排除故障的帮助信息。

- 进纸问题 187
- 电源和电缆连接问题 188
- 打印问题 189
- 打印质量问题 192
- 复印问题 199
- 扫描问题 200
- 传真问题 201
- 操作系统问题 203



# 进纸问题

状况	建议的解决方法
打印过程中出现卡纸	清除卡纸。
纸张粘连在一起	<ul style="list-style-type: none"><li>• 检查纸盘的最大纸张容量。</li><li>• 确保使用的纸张类型正确。</li><li>• 将纸张从纸盘中取出，然后弯折或呈扇形散开。</li><li>• 潮湿的环境会使一些纸张粘连在一起。</li></ul>
不得送入多张纸	纸盘中可能叠放有不同类型的纸张。请只装入同一类型、大小和重量的纸张。
机器不进纸	<ul style="list-style-type: none"><li>• 清除机器内的所有障碍物。</li><li>• 未正确装纸。从纸盘中取出纸张，然后按正确方法将其重新装入。</li><li>• 纸盘中的纸张过多。从纸盘中取出多余的纸张。</li><li>• 纸张过厚。仅使用符合机器规格要求的纸张。</li></ul>
不断地卡纸	<ul style="list-style-type: none"><li>• 纸盘中的纸张过多。从纸盘中取出多余的纸张。如果在特殊材料上打印，请使用纸盒手动进纸。</li><li>• 使用了错误的纸张类型。仅使用符合机器规格要求的纸张。</li><li>• 机器内可能有碎屑。打开前盖，清除任何碎屑。</li></ul>
信封歪斜或不能正确进纸	确保纸张导板紧贴信封两侧。

# 电源和电缆连接问题



单击此链接可打开有关解决电源问题的动画。

状况	建议的解决方法
机器未通电， 或者计算机和机器间的连接线缆未正确连接	<ul style="list-style-type: none"><li>• 首先将机器连接到电源。如果机器的控制面板上有  (电源) 按钮，请按下它。</li><li>• 断开机器的电缆连接，然后重新连接。</li></ul>

# 打印问题

状况	可能的原因	建议的解决方法
机器不能打印	机器未通电。	首先将机器连接到电源。如果机器的控制面板上有  (电源) 按钮, 请按下它。
	未将机器设为默认机器。	在 <b>Windows</b> 中将您的机器选作默认打印机。
	检查机器是否出现以下情况: <ul style="list-style-type: none"><li>• 盖板没有关闭。合上盖板。</li><li>• 卡纸。清除卡纸(请参见第 87 页上的“清除卡纸”)。</li><li>• 未装纸。装纸(请参见第 37 页上的“在纸盘中装纸”)。</li><li>• 未安装墨粉盒。安装墨粉盒(请参见第 69 页上的“更换墨粉盒”)。</li><li>• 确保拆掉墨粉盒上的保护套(请参见第 69 页上的“更换墨粉盒”)。</li></ul> 如果出现系统故障, 请联系服务代表。	
	计算机和机器间的连接线缆未正确连接。	断开机器电缆连接, 然后重新连接(请参见第 19 页上的“后视图”)。
	计算机和机器间的连接线缆有问题。	如有可能, 将线缆连接到另一台正常工作的计算机上, 然后进行打印作业。还可尝试使用一根不同的机器线缆。
	端口设置错误。	检查 <b>Windows</b> 打印机设置, 确保打印作业发送到正确的端口。如果计算机有多个端口, 请确认机器连接到正确的端口。

# 打印问题

状况	可能的原因	建议的解决方法
机器不能打印	机器可能配置不正确。	检查 <b>打印首选项</b> 确保所有打印设置均正确无误。
	打印机驱动程序可能安装不正确。	卸载然后重新安装机器的驱动程序。
	机器出现故障。	检查控制面板上的显示信息，查看机器是否提示系统故障。请与服务代表联系。
	文档太大，计算机没有足够的硬盘空间可供访问该打印作业。	请留出更多硬盘空间，然后再次打印该文档。
	出纸盘已满。	从出纸盘中取走纸张后，机器将继续打印。
机器从错误的纸张来源选择了打印材料	在 <b>打印首选项</b> 中选择的纸张选项可能不正确。	对于许多应用程序而言，纸张来源选项位于 <b>打印首选项</b> 中的 <b>纸张</b> 选项卡下方（请参见第 49 页上的“打开打印首选项”）。选择正确的纸张来源。请参见打印机驱动程序的帮助屏幕（请参见第 50 页上的“使用帮助”）。
打印作业极为缓慢	作业可能过于复杂。	降低页面的复杂程度，或尝试调整打印质量设置。
页面的一半为空白	页面方向设置可能错误。	在应用程序中更改页面方向（请参见第 49 页上的“打开打印首选项”）。请参见打印机驱动程序的帮助屏幕（请参见第 50 页上的“使用帮助”）。
	纸张大小与纸张大小设置不一致。	请确保打印机驱动程序设置中的纸张大小与纸盘中的纸张匹配。或者确保打印机驱动程序设置中的纸张大小与您使用的软件应用程序设置中的纸张选择匹配（请参见第 49 页上的“打开打印首选项”）。
机器可以打印，但出现了文本错误，乱码或不完整情况。	机器线缆松动或有故障。	断开机器线缆连接，然后重新连接。尝试打印一份曾经成功打印过的作业。如果可以，将线缆与机器连接到另一台运行有效的计算机上，然后尝试打印。最后，尝试更换新的机器线缆。
	选择的是错误的打印机驱动程序。	检查应用程序的打印机选择菜单，确保选择了您的机器。
	软件应用程序存在故障。	尝试从另一个应用程序打印作业。
	操作系统存在故障。	退出 <b>Windows</b> ，然后重新启动计算机。关闭机器电源，然后再次重新打开。

# 打印问题

状况	可能的原因	建议的解决方法
打印页面，但全部为空白	墨粉盒有问题或墨粉已用完。	如果需要，请重新摇匀墨粉。如果需要，更换墨粉盒。 <ul style="list-style-type: none"><li>• 请参见第 67 页上的“摇匀墨粉”。</li><li>• 请参见第 69 页上的“更换墨粉盒”。</li></ul>
	文件中可能有空白页。	检查文件，确保文件中没有空白页。
	某些零件（如控制器或控制板）可能存在故障。	请与服务代表联系。
机器无法正确打印 PDF 文件。遗漏了图片、文字或示意图的某些部分	PDF 文件与 Acrobat 产品不兼容。	将 PDF 文件作为图像打印会使文件被打印。启动 Acrobat 打印选项中的 <b>打印为图像</b> 。  将 PDF 文件作为图像打印时将需要较长的时间。
照片的打印质量欠佳、图像不清楚	照片的分辨率太低。	请减小照片尺寸。如果在软件应用程序中增大照片尺寸，分辨率将会降低。
打印前机器出纸盘附近会散发出蒸汽	使用潮湿的纸张会导致打印时产生蒸汽。	这并不是故障。请继续打印。
该机器不能打印特殊尺寸的纸张，例如 账单纸	纸张大小与纸张大小设置不符。	在 <b>打印首选项</b> 的 <b>纸张</b> 选项卡的 <b>自定义</b> 中设置正确的纸张大小（请参见第 49 页上的“打开打印首选项”）。
账单纸在打印后卷曲。	纸张类型设置不符。	更改打印机选项，然后再试。转至 <b>打印首选项</b> ，单击 <b>纸张</b> 选项卡，然后将类型设置为 <b>厚纸</b> （请参见第 49 页上的“打开打印首选项”）。

# 打印质量问题

如果机器内部变脏或装纸不当，则可能会降低打印质量。请参见下表解决问题。

状况	建议的解决方法
<p>打印件颜色浅或褪色</p> 	<ul style="list-style-type: none"><li>• 如果页面上出现白色竖条或褪色区，则表示墨粉量不足。安装新的墨粉盒（请参见第 69 页上的“更换墨粉盒”）。</li><li>• 纸张可能不符合规格；例如，纸张过于潮湿或粗糙。</li><li>• 如果整个页面的颜色都很浅，则说明打印分辨率的设置过低或启用了“省墨”模式。请调整打印分辨率并关闭“省墨”模式。请参见打印机驱动程序的帮助屏幕。</li><li>• 褪色和污迹同时出现说明墨粉盒需要清洁。清洁机器内部（请参见第 73 页上的“清洁机器”）。</li><li>• 机器内 LSU 零件的表面可能较脏。清洁机器内部（请参见第 73 页上的“清洁机器”）。如果这些步骤仍不能解决问题，请联系服务代表。</li></ul>
<p>纸张上半部打印颜色与纸张其余部分相比较浅</p> 	<p>墨粉可能无法有效粘附在这种纸上。</p> <ul style="list-style-type: none"><li>• 更改打印机选项，然后再试。转至<b>打印首选项</b>，单击<b>纸张选项卡</b>，然后将纸张类型设置为<b>再生纸</b>（请参见第 49 页上的“打开打印首选项”）。</li></ul>
<p>墨粉斑点</p> 	<ul style="list-style-type: none"><li>• 纸张可能不符合规格；例如，纸张过于潮湿或粗糙。</li><li>• 传墨辊可能较脏。清洁机器内部（请参见第 73 页上的“清洁机器”）。</li><li>• 送纸路径可能需要清洁。请联系服务代表（请参见第 73 页上的“清洁机器”）。</li></ul>

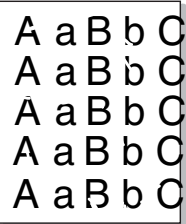
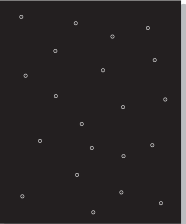
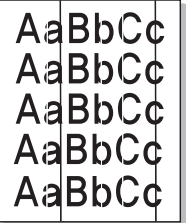

# 打印质量问题

状况	建议的解决方法
<p>褪字</p> 	<p>如果页面上偶尔出现褪色区（通常为圆形）：</p> <ul style="list-style-type: none"><li>• 单张纸可能有问题。请尝试重新打印作业。</li><li>• 纸张湿度不均匀或纸的表面有湿斑。请尝试一种不同品牌的纸张。</li><li>• 这批纸张有质量问题。造纸工艺会导致某些区域不吸墨。请尝试使用一种不同品牌的纸张。</li><li>• 更改打印机选项，然后再试。转至<b>打印首选项</b>，单击<b>纸张</b>选项卡，然后将类型设置为<b>厚纸</b>（请参见第 49 页上的“打开打印首选项”）。</li></ul> <p>如果这些步骤仍不能解决问题，请与服务代表联系。</p>
<p>白点</p> 	<p>如果页面上出现白点：</p> <ul style="list-style-type: none"><li>• 纸张过于粗糙且纸张上的大量灰尘落至机器内部组件，因而传墨辊可能较脏。清洁机器内部（请参见第 73 页上的“清洁机器”）。</li><li>• 送纸路径可能需要清洁。清洁机器内部（请参见第 73 页上的“清洁机器”）。</li></ul> <p>如果这些步骤仍不能解决问题，请与服务代表联系。</p>
<p>竖条</p> 	<p>如果页面上出现黑色竖条</p> <ul style="list-style-type: none"><li>• 机器内的墨粉盒表面（磁鼓部分）可能刮损。拆下墨粉盒，安装一个新墨粉盒（请参见第 69 页上的“更换墨粉盒”）。</li></ul> <p>如果页面上出现白色竖条</p> <ul style="list-style-type: none"><li>• 机器内 LSU 零件的表面可能较脏。清洁机器内部（请参见第 73 页上的“清洁机器”）。如果这些步骤仍不能解决问题，请与服务代表联系。</li></ul>

# 打印质量问题

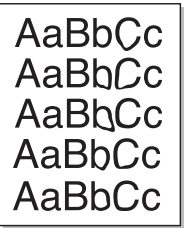
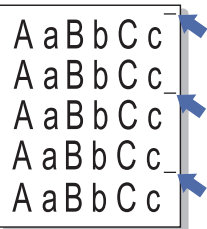
状况	建议的解决方法
<p>黑色或彩色背景</p> 	<p>如果背景渲染程度不足</p> <ul style="list-style-type: none"><li>• 更换一种较轻的纸张。</li><li>• 检查环境条件: 过于干燥或潮湿(相对湿度超过 80%)的条件会增加背景渲染程度。</li><li>• 取出旧墨粉盒, 然后安装一个新墨粉盒(请参见第 69 页上的“更换墨粉盒”)。</li><li>• 摇匀墨粉(请参见第 67 页上的“摇匀墨粉”)。</li></ul>
<p>墨粉拖尾</p> 	<ul style="list-style-type: none"><li>• 清洁机器内部(请参见第 73 页上的“清洁机器”)。</li><li>• 检查纸张类型和质量。</li><li>• 拆下墨粉盒, 安装一个新墨粉盒(请参见第 69 页上的“更换墨粉盒”)。</li></ul>
<p>反复出现垂直瑕疵</p> 	<p>如果打印面上重复出现间距均匀的印痕</p> <ul style="list-style-type: none"><li>• 墨粉盒可能已损坏。如果相同问题仍然出现, 可取下该墨粉盒, 然后安装一个新墨粉盒(请参见第 69 页上的“更换墨粉盒”)。</li><li>• 机器零件上可能沾有墨粉。如果缺陷出现在打印页背面, 则再打印几张纸后问题可能会自行解决。</li><li>• 定影组件可能已损坏。请与服务代表联系。</li></ul>

# 打印质量问题

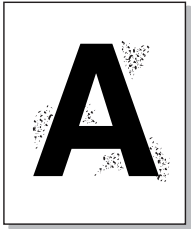
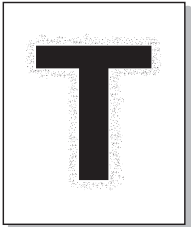
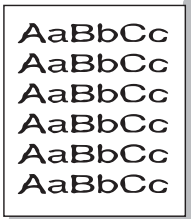
状况	建议的解决方法
<p>背景散射</p> 	<p>背景散射是因随机分布在打印页上的少量墨粉所产生的。</p> <ul style="list-style-type: none"><li>• 纸张可能过于潮湿。尝试换用另一批纸张进行打印。不需要时请勿打开纸张的包装，以免纸张吸收空气中的湿气。</li><li>• 如果在信封上出现背景散射情况，请更改打印布局，以避免打印在背面重叠接缝区域内。在接缝上打印可导致问题出现。或从<b>打印首选项</b>窗口中选择<b>厚纸</b>（请参见第 49 页上的“打开打印首选项”）。</li><li>• 如果整个打印页都出现了背景墨粉扩散现象，请通过您的软件应用程序或在<b>打印首选项</b>中调整打印分辨率（请参见第 49 页上的“打开打印首选项”）。确保选择正确的纸张类型。例如：如果选择特厚纸，而实际使用的是普通纸，可能出现导致复印质量问题的用墨过量情况。</li><li>• 如果使用新的墨粉盒，请首先摇匀墨粉（请参见第 67 页上的“摇匀墨粉”）。</li></ul>
<p>墨粉颗粒围绕在粗体字符或图片周围。</p> 	<p>墨粉可能无法有效粘附在这种纸上。</p> <ul style="list-style-type: none"><li>• 更改打印机选项，然后再试。转至<b>打印首选项</b>，单击<b>纸张</b>选项卡，然后将纸张类型设置为<b>再生纸</b>（请参见第 49 页上的“打开打印首选项”）。</li><li>• 确保选择正确的纸张类型。例如：如果选择特厚纸，而实际使用的是普通纸，可能出现导致复印质量问题的用墨过量情况。</li></ul>
<p>字符扭曲</p> 	<ul style="list-style-type: none"><li>• 如果字符扭曲且出现中空图像，可能是因为纸面过于光滑。试用另一种纸张。</li></ul>

# 打印质量问题

状况	建议的解决方法
<p>页面歪斜</p> 	<ul style="list-style-type: none"><li>• 确保正确装入纸张。</li><li>• 检查纸张类型和质量。</li><li>• 确保导板顶靠纸叠不过紧或过松。</li></ul>
<p>卷曲或波纹</p> 	<ul style="list-style-type: none"><li>• 确保正确装入纸张。</li><li>• 检查纸张类型和质量。高温和高湿度都会导致纸张卷曲。</li><li>• 将纸盘内的纸擦翻转过来。此外，请尝试将纸张在纸盘中旋转 180°。</li></ul>
<p>起皱或折叠</p> 	<ul style="list-style-type: none"><li>• 确保正确装入纸张。</li><li>• 检查纸张类型和质量。</li><li>• 将纸盘内的纸擦翻转过来。此外，请尝试将纸张在纸盘中旋转 180°。</li></ul>

# 打印质量问题

状况	建议的解决方法
<p>打印件背面不干净</p> 	<ul style="list-style-type: none"><li>• 检查墨粉是否泄漏。清洁机器内部（请参见第 73 页上的“清洁机器”）。</li></ul>
<p>页面全彩色或全黑</p> 	<ul style="list-style-type: none"><li>• 可能是墨粉盒安装不正确。取出墨盒，然后将其重新插入。</li><li>• 墨粉盒可能有问题。拆下墨粉盒，安装一个新墨粉盒（请参见第 69 页上的“更换墨粉盒”）。</li><li>• 机器可能需要维修。请与服务代表联系。</li></ul>
<p>墨粉晕开</p> 	<ul style="list-style-type: none"><li>• 清洁机器内部（请参见第 73 页上的“清洁机器”）。</li><li>• 检查纸张类型和质量。</li><li>• 取出旧墨粉盒，然后安装一个新墨粉盒（请参见第 69 页上的“更换墨粉盒”）。</li></ul> <p>如果问题仍然存在，则打印机可能需要维修。请与服务代表联系。</p>

# 打印质量问题

状况	建议的解决方法
<p>字符脱墨</p> 	<p>字符脱墨是指应该为纯黑的字符部分内出现白色区域</p> <ul style="list-style-type: none"><li>• 可能打印在纸张的非打印面上。请取出纸张，并将其翻转。</li><li>• 纸张可能不符合纸张规格。</li></ul>
<p>水平条纹</p> 	<p>如果出现水平排列的黑色条纹或污点:</p> <ul style="list-style-type: none"><li>• 墨粉盒安装可能不正确。取出墨盒，然后将其重新插入。</li><li>• 墨粉盒可能有问题。拆下墨粉盒，安装一个新墨粉盒（请参见第 69 页上的“更换墨粉盒”）。</li></ul> <p>如果问题仍然存在，机器可能需要维修。请与服务代表联系。</p>
<p>卷曲</p> 	<p>如果打印出来的纸张卷曲或纸张无法进入机器</p> <ul style="list-style-type: none"><li>• 将纸盘内的纸摺翻转过来。此外，请尝试将纸张在纸盘中旋转 180°。</li><li>• 更改打印机的纸张选项，然后重试。转至<b>打印首选项</b>，单击<b>纸张</b>选项卡，然后将类型设置为<b>薄纸</b>（请参见第 49 页上的“打开打印首选项”）。</li></ul>
<ul style="list-style-type: none"><li>• 连续在几张纸上反复出现未知图像</li><li>• 墨粉晕开</li><li>• 打印颜色过浅或污渍现象</li></ul>	<p>机器可能在 1,000 米或以上的海拔高度使用。高海拔会影响打印质量，如 墨粉松散或图像色浅。更改机器的海拔设置（请参见第 140 页上的“海拔调整”）。</p>

# 复印问题

状况	建议的解决方法
复印件过亮或过暗。	使用复印功能中的黑度使复印件的背景变浅或变深（请参见第 53 页上的“更改每次复印的设置”）。
复印件上出现污迹，线条，墨痕或污点。	<ul style="list-style-type: none"><li>如果是原稿的问题，使用复印功能中的黑度将复印件的背景变浅。</li><li>如果原件没有问题，请清洁扫描装置（请参见第 77 页上的“清洁扫描装置”）。</li></ul>
复印的图像歪斜。	<ul style="list-style-type: none"><li>确保原件与定位指示对齐。</li><li>传墨辊可能较脏。清洁机器内部（请参见第 73 页上的“清洁机器”）。</li></ul>
打印出空白复印件。	确保原件正面朝下放在扫描仪玻璃板上，或者是正面朝上放入进纸器。 如果这些步骤仍不能解决问题，请与服务代表联系。
复印件上的图像易被擦除。	<ul style="list-style-type: none"><li>将纸盘中的纸张更换为新包装中的纸。</li><li>在湿度高的地区，请勿将纸张长时间搁置在机器中。</li></ul>
复印时经常出现卡纸。	<ul style="list-style-type: none"><li>将纸呈扇形散开，翻转后放入纸盘。将纸盘中的纸张更换为新纸。如果需要，请检查/调整纸张导板。</li><li>确保纸张的类型和重量合适（请参见第 101 页上的“打印介质规格”）。</li><li>清除卡纸后，请检查机器中是否剩有复印纸。</li></ul>
墨粉盒用尽之前，墨粉盒的打印量少于预期值。	<ul style="list-style-type: none"><li>原件可能包含图片，实线或粗线条。例如，原件可能是表格，新闻稿，书籍或使用较多墨粉的其他文档。</li><li>复印时，扫描仪盖可能一直开着。</li><li>关闭机器电源，然后重新打开。</li></ul>

# 扫描问题

状况	建议的解决方法
扫描仪不工作。	<ul style="list-style-type: none"><li>• 确保要扫描的原件正面朝下放在扫描仪玻璃板上，或者是正面朝上放在进纸器中（请参见第 44 页上的“装入原件”）。</li><li>• 可能没有足够的可用内存空间来保存要扫描的文档。尝试使用“预扫描”功能，检查其是否正常工作。尝试降低扫描分辨率。</li><li>• 检查打印机电缆是否连接正确。</li><li>• 确保打印机电缆没有问题。请使用确认完好的打印机电缆。如有必要，更换打印机电缆。</li><li>• 检查扫描仪配置是否正确。在 <b>SmarThru Office</b> 或要使用的应用程序中检查扫描设置，以确保扫描仪作业发送至正确的端口（例如：USB001）。</li></ul>
装置扫描速度缓慢。	<ul style="list-style-type: none"><li>• 检查机器是否在打印接收到的数据。如果是，请打印完接收的数据后再扫描文档。</li><li>• 图形的扫描速度要比文本慢得多。</li><li>• 使用扫描模式时通信速度会很慢，因为分析并再现扫描的图像时需要大量的内存。通过 <b>BIOS</b> 设置将计算机设置为 <b>ECP</b> 打印机模式。这将有助于提高速度。有关如何设置 <b>BIOS</b> 的详细信息，请参见您计算机的用户指南。</li></ul>
计算机屏幕上出现以下信息： <ul style="list-style-type: none"><li>• 设备无法设置为您需要的 H/W 模式。</li><li>• 其他程序正在使用该端口。</li><li>• 端口已禁用。</li><li>• 扫描仪正忙于接收或打印数据。请在当前作业完成后再试。</li><li>• 无效句柄</li><li>• 扫描失败</li></ul>	<ul style="list-style-type: none"><li>• 可能正在复印或打印作业。作业完成时，请尝试重新复印或打印作业。</li><li>• 所选端口当前正被占用。重新启动计算机并重试。</li><li>• 打印机电缆可能连接不当或电源被关闭。</li><li>• 未安装扫描仪驱动程序或工作环境设置不当。</li><li>• 确保机器连接正确并通电，然后重新启动计算机。</li><li>• <b>USB</b> 线可能连接不当或电源关闭。</li></ul>



# 传真问题

状况	建议的解决方法
机器不工作，没有任何显示并且按钮不起作用。	<ul style="list-style-type: none"><li>• 拔下电源线，然后将其重新插入。</li><li>• 确保电源插座通电。</li><li>• 确保电源已打开。</li></ul>
无拨号音。	<ul style="list-style-type: none"><li>• 检查电话线是否正确连接（请参见第 19 页上的“后视图”）。</li><li>• 将另一个电话机插入墙上的电话插孔，检查插孔是否正常工作。</li></ul>
内存中存储的号码无法正确拨号。	确保内存中存储的号码准确无误。要进行检查，请打印一份地址簿列表。
原件未能送入机器。	<ul style="list-style-type: none"><li>• 确保纸张没有褶皱，且插入方法正确。检查原件的大小是否合适，不要太厚，也不要太薄。</li><li>• 确保进纸器牢牢地合上。</li><li>• 可能需要更换进纸器橡胶垫。请与服务代表联系。</li></ul>
无法自动接收传真。	<ul style="list-style-type: none"><li>• 接收模式应该设为传真（请参见第 167 页上的“更改接收模式”）。</li><li>• 确保纸盒中有纸（请参见第 101 页上的“打印介质规格”）。</li><li>• 查看显示屏是否显示有任何错误信息。如果有，请解决该问题。</li></ul>
机器不发送。	<ul style="list-style-type: none"><li>• 确保将原件装入进纸器或者扫描仪玻璃板上。</li><li>• 检查目标传真机是否能接收传真。</li></ul>
收到的传真中有空白，或者质量欠佳。	<ul style="list-style-type: none"><li>• 发送传真的传真机可能有故障。</li><li>• 电话线噪音可能导致线路故障。</li><li>• 通过复印检查机器。</li><li>• 墨粉盒已经达到其预计的墨粉盒寿命。更换墨粉盒（请参见第 69 页上的“更换墨粉盒”）。</li></ul>
收到的传真上某些文字变宽。	发送传真的传真机可能暂时出现文档卡纸故障。

# 传真问题

状况	建议的解决方法
您发送的原件上有线条	检查扫描单元上面是否有痕迹，然后进行清洁（请参见第 77 页上的“清洁扫描装置”）。
机器拨号，但无法与对方传真机建立连接。	对方传真机可能已关闭、缺纸或无法应答来电。与对方机器操作员通话，请求对方解决该问题。
传真未存储在内存中。	可能内存空间不足，无法存储传真。如果显示内存状态的显示屏出现，请将任何不再需要的传真从内存中删除，然后再次尝试存储该传真。请拨打服务电话。
每页底部或其他页上出现空白区，并且顶部出现一小条文字。	可能在用户选项设置中选择了错误的纸张设置。检查纸张大小并重新键入。

# 操作系统问题

## 常见 Windows 问题

状况	建议的解决方法
安装过程中出现“文件正在使用”信息。	退出所有软件应用程序。从启动组中删除所有软件，然后重新启动 Windows。重新安装打印机驱动程序。
出现“一般保护故障”、“异常 OE”、“假脱机 32”或“非法操作”等信息。	关闭所有其他应用程序，重新启动 Windows，然后重新打印。
出现“无法打印”、“发生打印机超时错误”等信息。	打印时可能出现这些信息。仅需等待直至机器完成打印。如果在就绪模式下或打印完成后出现此类信息，请检查连接，查看是否发生错误。
单击 <b>设备与打印机</b> 中的设备时，不显示机器信息。	检查 <b>打印机属性</b> 。单击 <b>端口</b> 选项卡。 ( <b>控制面板 &gt; 设备与打印机 &gt; 右键单击您的打印机图标，选择打印机属性</b> ) 如果端口设置为文件或 LPT，取消选中它们并选择 TCP/IP、USB 或 WSD。



有关 Windows 错误信息的详细内容，请参阅计算机随附的 Microsoft Windows 用户指南。

# 操作系统问题

## 常见 Mac 问题

状况	建议的解决方法
机器无法正确打印 PDF 文件。遗漏了图片、文字或示意图的某些部分	将 PDF 文件作为图像打印会使文件被打印。启动 Acrobat 打印选项中的 <b>打印为图像</b> 。   将 PDF 文件作为图像打印时将需要较长的时间。
某些信纸在进行封面打印时无法正确显示。	在打印封面时，Mac 操作系统无法创建字体。英文字母和数字在封面上显示正常。
在 Mac 中使用 Acrobat Reader 6.0 或更高版本打印文档时，打印颜色不正确。	确保机器驱动程序中的分辨率设置与 Acrobat Reader 中的分辨率设置匹配。



有关 Mac 错误信息的详细内容，请参阅计算机随附的 Mac 用户指南。

# 操作系统问题

## 常见 Linux 问题

状况	建议的解决方法
机器不能打印	<ul style="list-style-type: none"><li>• 检查系统中是否安装了打印机驱动程序。打开 <b>Unified Driver Configurator</b> 并切换至 <b>Printers configuration</b> 窗口中的 <b>Printers</b> 选项卡查看可用打印机列表。确保机器显示在列表中。如果未在列表中, 请打开 <b>Add new printer wizard</b> 设置您的设备。</li><li>• 检查机器是否已启动。打开 <b>Printers configuration</b>, 并从打印机列表中选择您的机器。查看 <b>Selected printer</b> 窗格中的说明。如果状态包含 <b>Stopped</b>, 请按 <b>Start</b> 按钮。之后, 即可恢复机器的正常操作。当打印过程中出现某些问题时, 可激活“stopped”状态。</li><li>• 检查应用程序是否有特殊打印选项, 例如“-oraw”。如果在命令行参数中指定有“-oraw”, 则需要将其删除方可正常打印。对于 Gimp 前端, 选择“print”-&gt;“Setup printer”, 然后在命令项中编辑命令行参数。</li></ul>
有些彩色图像打印出来都是黑色的。	这是 Ghostscript (直到 GNU Ghostscript 7.05 版) 中的已知错误, 其原因是文档的基本颜色空间是编有索引的颜色空间, 它是通过 CIE 颜色空间转换而来的。由于 Postscript 将 CIE 颜色空间用于颜色匹配系统, 因此您应将系统上的 Ghostscript 升级为 GNU Ghostscript 7.06 或更高版本。您可以在 <a href="http://www.ghostscript.com">www.ghostscript.com</a> 上找到最新的 Ghostscript 版本。
有些彩色图像的输出结果严重失真。	这是 Ghostscript (GNU Ghostscript 7.xx 版以前的版本) 中的已知错误, 其中文档的基本颜色空间是编有索引的 RGB 颜色空间, 通过 CIE 颜色空间转换。由于 Postscript 将 CIE 颜色空间用于颜色匹配系统, 因此您应将系统上的 Ghostscript 升级为 GNU Ghostscript 8.xx 或更高版本。您可以在 <a href="http://www.ghostscript.com">www.ghostscript.com</a> 上找到最新的 Ghostscript 版本。
机器无法打印整页内容, 只能打印半张页面	这是在 Ghostscript 8.51 或更早版本以及 64 位 Linux 操作系统上使用彩色打印机时出现的已知问题。此问题已作为在 Ghostscript Bug 688252 报告至 <a href="http://bugs.ghostscript.com">bugs.ghostscript.com</a> 。此问题在 AFPL Ghostscript 8.52 或更高版本上得到解决。从 <a href="http://sourceforge.net/projects/ghostscript/">http://sourceforge.net/projects/ghostscript/</a> 中下载并安装 AFPL Ghostscript 的最新版本可解决此问题。

# 操作系统问题

状况	建议的解决方法
无法通过 <b>Gimp Front-end</b> 进行扫描。	<p>检查 Gimp 前端的“Acquire”菜单上是否包含“Xsane:Device dialog”。如果没有，应为计算机上的 Gimp 安装 Xsane 插件。可以在 Linux 发行光盘或 Gimp 主页上可以找到用于 Gimp 的 Xsane 插件包。有关详细信息，请参阅 Linux 发行光盘或 Gimp Front-end 应用程序的帮助信息。</p> <p>如果您希望使用其他类型的扫描应用程序，请参阅应用程序帮助信息。</p>
打印文档时，出现“ <b>Cannot open port device file</b> ”错误信息。	<p>请避免在进行打印作业时更改打印作业参数（如通过 LPR GUI）。只要打印选项发生更改，则已知版本的 CUPS 服务器就会中止打印作业，然后从头重新开始打印作业。由于在打印过程中 Unified Linux Driver 将端口锁定，而驱动程序的突然中止会保持端口处于锁定状态，从而不能用于随后的打印作业。如果出现这种情况，请尝试在 <b>Port configuration</b> 窗口中选择 <b>Release port</b> 释放端口。</p>
机器未出现在扫描仪列表中。	<ul style="list-style-type: none"><li>• 确保机器通过 <b>USB</b> 端口正确连接至计算机，然后将其打开。</li><li>• 确保系统中已安装机器的扫描仪驱动程序。打开 <b>Unified Linux Driver Configurator</b>，切换到扫描仪配置，然后按“<b>Drivers</b>”。确保名称与机器名称对应的驱动程序在窗口中列出。</li><li>• 确保端口未被占用。由于打印机的功能组件（打印机与扫描仪）共用同一 I/O 接口（端口），因此可能会出现不同用户应用程序同时访问同一端口的情况。为避免可能的冲突，每次只允许其中一个对设备进行控制。其他用户会收到“设备忙”的应答。这种情况通常在开始扫描程序时出现。会出现一个相应的信息窗口。</li></ul> <p>要找出问题源，请打开“<b>Ports configuration</b>”，然后选择向您扫描仪分配的端口，端口符号 <code>/dev/mfp0</code> 与显示在扫描仪选项中的 LP:0 标识对应，<code>/dev/mfp1</code> 与 LP:1 相关，依此类推。USB 端口始于 <code>/dev/mfp4</code>，因此 USB:0 上的扫描仪分别与 <code>/dev/mfp4</code> 相关，依此类推。在“<b>Selected port</b>”窗格中，您可查看该端口是否已被另一个应用程序占用。在这种情况下，应等待当前作业完成，或者按 <b>Release port</b> 按钮（如果能确定当前端口应用程序运行不正常）。</p>
机器不能扫描。	<ul style="list-style-type: none"><li>• 确保将文档装入机器中，确保机器与计算机连接。</li><li>• 如果在扫描过程中出现输入/输出错误。</li></ul>

 有关 Linux 错误信息的详细内容，请参阅您计算机随附的 Linux 用户指南。



以下术语表介绍了与打印相关的常用术语以及本用户指南中提及的术语，有助于您熟悉本产品。

## ADF

---

自动进纸器 (ADF) 是一种可以自动送入纸张原件的扫描装置，它可使机器一次扫描一定数量的纸张。

## AppleTalk

---

AppleTalk 是由 Apple, Inc 开发的专用于计算机网络的一套协议。此协议包含在最早的 Mac (1984) 中，现在 Apple 为了 TCP/IP 联网不推荐使用它。

## 位深度

---

这是一个计算机图形术语，描述在位图图像中表现单一像素颜色所使用的位数。较高的颜色深度使得颜色的范围较宽。随着位数的增加，彩色图上可能出现的颜色数量会变得很大。1 位颜色通常被称为单色或黑白。

## BMP

---

这是 Microsoft Windows 图形子系统 (GDI) 内部使用的一种位图图形格式，常用作该平台的简易图形文件格式。

## CCD

---

电荷耦合器件 (CCD) 是用来启用扫描作业的硬件。CCD 锁定机制还用于固定 CCD 模块，以防在机器移动过程中造成损坏。

## 分页

---

逐份复印是成套打印多拷贝作业的过程。当选择逐份复印时，设备将在打印另一份作业前打印出整套作业。

## 控制面板

---

控制面板是可以显示控制或监控仪器的平面区域（通常为垂直）。它们通常位于机器的前端。

## 覆盖率

---

这是一个用于衡量打印时墨粉使用量的打印术语。例如，5% 的覆盖率表示在 A4 尺寸的纸张上，图像或文字的覆盖率为 5%。因此，如果纸张或者原件上有复杂的图片或很多文字，覆盖率将会更高，这时墨粉使用量将同覆盖率相同。

## CSV

---

逗号分隔值 (CSV)。CSV 是一种文件格式类型，用于交换不同应用程序之间的数据。此文件格式用于 Microsoft Excel，已成为整个行业的事实标准，即使在非 Microsoft 平台中也是如此。

## DADF

---

双面自动进纸器 (DADF) 是一种可自动进纸并将原件翻面的扫描装置, 从而使机器可对纸张两面都进行扫描。

## 默认

---

改变打印机状态, 重置或初始化时所生效的值或设置。

## DIMM

---

双列直插式内存模块 (DIMM), 一个承载内存的小电路板。DIMM 存储机器上的所有数据, 例如打印数据, 收到的传真数据。

## 点阵式打印机

---

点阵式打印机是指一种计算机打印机, 其打印头在页面来回运行并通过碰撞, 击打用墨浸过的布带而打印, 非常像打字机。

## DPI

---

每英寸点数 (DPI) 用于衡量打印和扫描的分辨率。一般而言, 如果 DPI 越高, 则分辨率就越高, 图片就越细腻, 文件也就越大。

## 特色振铃模式

---

特色振铃模式检测。“特色振铃”是电话公司的一项服务, 通过该服务用户能够使用一条电话线接听几个不同的电话号码。

## 双面

---

这是自动将纸张翻面, 使机器可以在纸张的两面进行打印 (或扫描) 的机制。配有双面打印单元的打印机可以在一个打印周期中在纸张的两面进行打印。

## 工作负载

---

工作负载是在不影响打印机性能的情况下每月的打印页数。一般而言, 打印机都存在使用寿命限制, 如每年的打印页数。使用寿命就是平均打印能力, 通常在保修期内。例如, 如果工作负载为每月 48,000 页, 假定每月工作 20 天, 那么每天的打印机限制为 2,400 页。

## ECM

---

错误修正模式 (ECM) 是建于 1 类传真模式或传真调制解调器中的可选发送模式。可自动检测或修正传真发送过程中的错误, 这些错误有时因电话线噪音而导致。

## 模拟

---

仿真是一种获取与其他设备相同结果的技术。



仿真就是在一个系统上复制另一个系统的功能，使此系统与另一系统执行相同的操作。仿真重在内部动作的准确复制，而与模拟不同，后者关注的是被模拟的系统中的摘要模型，通常会考虑其内部状态。

## FDI

外部设备接口 (FDI) 是安装于机器内部的卡，通过它可以使用第三方设备，如投币启动的设备或读卡器。这些设备可以让您使用机器上的按打印页数付费服务。

## 定影器装置

激光打印机的一部分，可以将墨粉融入打印介质。由一个热辊和一个压紧辊组成。墨粉传送到纸张之后，定影器装置会进行加热并施加压力，将墨粉永久固定在纸上，这就是从激光打印机出来的纸都很热的原因。

## 灰度

这是指当彩色图像转换为灰度图像时，用来表示该图像明暗部分的灰阶；而色彩正是由不同的灰阶所表示的。

## 半色调

这是一种通过改变点数来模拟灰度的图像类型。深色区域由很多的点组成，而浅色区域则由较少的点组成。

## 大容量存储设备 (HDD)

大容量存储设备 (HDD)，通常又称作硬盘驱动器或硬盘，是在快速旋转母盘的磁性表面上存储数字编码数据的非易失性存储设备。

## IEEE

美国电气电子工程师学会 (IEEE) 是一个非营利性的国际专业组织，主要致力于电子电气技术的发展。

## IEEE 1284

1284 并行端口标准是由美国电气电子工程师学会 (IEEE) 制定的。“1284-B”是指连接至外围设备的并行电缆末端的特定连接器类型（例如打印机）。

## IPM

每分钟图像数 (IPM) 是测量打印速度的一种方式。IPM 速率说明了每分钟打印机可完成的单面打印的纸张数量。

## ISO

国际标准化组织 (ISO) 是一个国际标准制定团体，由来自不同国家的标准团体代表组成。它可以制定世界范围内的工商业标准。

## ITU-T

---

国际电信联盟是致力于标准化和管理国际无线电与电信而建立的国际组织。主要使命包括制定标准，分配无线电频谱和组织不同国家/地区之间的互联方案以便接打国际电话。ITU-T 中的 -T 表示电信。

## ITU-T 表 1

---

由 ITU-T 发布用于文档传真发送的标准测试表。

## JBIG

---

联合二值图像专家组 (JBIG) 是精度和质量都无损的图像压缩标准，专为二元图像（特别是传真）的压缩而设计，但也可用于其他图像。

## JPEG

---

联合图像专家组 (JPEG) 是最常用的图形图像有损压缩的标准方法。是用于在万维网上存储和传输照片的格式。

## LED

---

发光二极管 (LED) 是一种可以指示机器状态的半导体设备。

## MFP

---

多功能外围设备 (MFP) 是在一个物理实体中具有打印机，复印机，传真机和扫描仪的功能的办公设备。

## MH

---

改进的霍夫曼 (MH) 是一种压缩方法，用于减少需要在传真机之间传输的数据量，以传送 ITU-T T.4 推荐的图像。MH 是一种基于密码本的行程编码体系，针对高效地压缩空白区域而优化。由于大多传真都包含较多空白区域，因此这样做可以减少此类传真的时间。

## MMR

---

改进的二维压缩编码 (MMR) 是由 ITU-T T.6 推荐的压缩方法。

## 调制解调器

---

这是调节载波信号以编码数字信息，并解调此类载波信号以解码传送信息的设备。

## MR

---

改进的像素相对地址指定码 (MR) 是由 ITU-T T.4 推荐的压缩方法。MR 使用 MH 对扫描的第一行进行编码。第二行与第一行相比较，所得出的差异结果被编码并发送。

## OPC

---

有机光导体 (OPC) 是一种可生成虚拟图像，并供激光打印机发出的激光束打印的机械装置，通常为绿色或红棕色的柱状体。

包含硒鼓的成像装置在打印机中使用的过程中会使硒鼓表面逐渐磨损，由于其与墨粉盒显影刷，清洁装置及纸张相接触，故应适当地进行更换。

## 原件

---

即第一个样本，例如文档，照片或文本等，用于复印或转成其他的样本，但其本身并非从其他样本复制或转变过来。

## PABX

---

专用自动交换分机 (PABX) 是私人企业内部的电话自动切换系统。

## PCL

---

打印机命令语言 (PCL) 是由 HP 开发的作为打印机协议的页面描述语言 (PDL)，已成为业界标准。PCL 最初是为喷墨打印机所开发的，后来又发布了用于热敏打印机，点阵打印机和激光打印机等不同打印机的 PCL。

## PDF

---

便携式文档格式 (PDF) 是一种由 Adobe Systems 开发的专用文档格式，它通过与设备和分辨率无关的格式表示二维文档。

## PostScript

---

PostScript (PS) 是一种页面描述语言和编程语言，主要用于电子和桌面排版领域。- 在解码器中运行以生成图像。

## 打印机驱动程序

---

用于从计算机发送命令并传输数据到打印机的程序。

## 打印介质

---

可在打印机，扫描仪，传真机或复印机上使用的纸张，信封，标签以及透明胶片等介质。

## PPM

---

每分钟页数 (PPM) 是衡量打印机打印速度的方法，表示打印机每分钟打印的页数。

## PRN 文件

---

设备驱动程序接口，可以通过标准的输入/输出系统请求，使软件与设备驱动程序进行交互，使许多任务得以简化。

## 协议

---

这是在两个计算端点之间控制或实现连接，通信和数据传输的惯例或标准。

## PS

---

请参见 PostScript。

## PSTN

---

公共交换电话网 (PSTN) 是基于行业前提的全球公共电路交换电话网的网络，常通过配电板进行发送。

## RADIUS

---

远程认证拨号用户服务 (RADIUS) 是用于远程用户认证和记费的协议。

RADIUS 允许对身份验证数据进行集中式管理，如使用 AAA (认证，授权和计费) 概念来管理网络访问的用户名和密码。

## 分辨率

---

图片的清晰度，以每英寸点数 (DPI) 计量。dpi 越大，分辨率就越高。

## TCR

---

传送确认报告 (TCR) 提供了每次传送的详细信息，如任务状态，传送结果和发送页数。此报告可以设置为在每次任务后打印或者仅在失败的传送后打印。

## TIFF

---

标签图像文件格式 (TIFF) 是分辨率可变的位图图像格式。TIFF 通常描述来自扫描仪的图像数据。TIFF 图像利用标签，关键字来定义包含在文件中的图像的性质。这种灵活的，不依靠平台的格式可用于由不同的图像处理应用程序制成的图片。

## 墨粉盒

---

它是机器 (如打印机) 中使用的一种装有墨粉的瓶子或容器。墨粉是激光打印机和复印机中使用的一种粉末，可以在打印纸张上形成文字与图像。墨粉可以在定影器的热量/压力的作用下融化，与纸张纤维紧密融合。

## TWAIN

---

是用于扫描仪及其软件的行业标准。通过使用与 TWAIN 兼容的扫描仪和程序，可以由程序内开始扫描。它是一种适用于 Microsoft Windows 和 Apple Mac 操作系统的图像捕捉 API。

## URL

---

统一资源定位符 (URL) 是 Internet 上文档与资源的全局地址。地址的首部分指示使用的协议类型, 第二部分指定了资源所处的 IP 地址或域名。

## USB

---

通用串行总线 (USB) 是一种由 USB Implementers Forum, Inc. 开发的标准, 用于连接计算机与外围设备。与并行端口不同, USB 的设计目的是将一台计算机同时与多台外围设备相连接。

## 水印

---

水印是纸张上可识别的图像和模式, 在发送光下观察时颜色较淡。水印于 1282 年在意大利的博洛尼亚首次推出, 由造纸者用于标识他们的产品, 还可用于邮票, 货币和其他政府文档以防伪造。

## WIA

---

Windows 图像结构 (WIA) 最初是附带在 Windows Me 和 Windows XP 中推出的图像结构。可以在这些操作系统中使用与 WIA 兼容的扫描仪进行扫描。

## XPS

---

XML Paper Specification (XPS) 由 Microsoft 公司开发, 不仅是一种页面描述语言 (PDL) 规范, 同时也是一种新的文档格式, 对便携式文档和电子文档大有裨益。XPS 是基于 XML 的规范, 基于新的打印路径, 同时也是基于向量且与设备无关的文档格式。